



Instrukcja obsługi i konserwacji



CR 6 HD

0116538

Spis treści

Wstęp	4
Zasady bezpieczeństwa	5
Przedstawienie w formie graficznej	8
Opis urządzenia	9
Dane techniczne	10
Czynności przed rozpoczęciem pracy	12
Uruchomienie	14
Zagęszczanie	15
Wyłączenie z ruchu	15
Przegląd konserwacji	16
Prace konserwacyjne	17
Materiały eksploatacyjne i ilości napełnienia	19
Wyszukiwanie błędów	20
Magazynowanie	21
Adresy kontaktowe	23

Wstęp

Niniejsza instrukcja obsługi i konserwacji powinna ułatwić użytkownikowi poznanie, konserwację i wykorzystanie możliwości użytkownika ubijaka do zagęszczania gruntu zgodnie z przeznaczeniem. Przestrzeganie instrukcji obsługi i konserwacji pomaga uniknąć zagrożeń, zmniejszyć koszty napraw i awarii oraz zwiększyć niezawodność i trwałość ubijaka do zagęszczania gruntu.

Niniejsza instrukcja obsługi i konserwacji musi być zawsze dostępna w miejscu pracy ubijaka do zagęszczania gruntu.

W razie potrzeby użytkownik otrzyma dodatkowe informacje od autoryzowanego sprzedawcy produktów firmy WEBER MT lub poprzez adresy kontaktowe na ostatniej stronie.

Informacje na temat zainstalowanego silnika benzynowego HONDA oraz wykaz części zamiennych silnika dostępne są na stronie **www.honda-engines-eu.com**

Każda maszyna dostarczana jest z aktualnie obowiązującą deklaracją zgodności.

Zasady bezpieczeństwa

Informacje ogólne

Przeczytać i przestrzegać wszystkich zasad bezpieczeństwa, gdyż w przeciwnym wypadku mogą wystąpić:

- zagrożenie dla zdrowia i życia użytkownika,
- pogorszenie właściwości maszyny i innych wartości rzeczowych.

Oprócz instrukcji obsługi należy przestrzegać obowiązujących w danym kraju przepisów o zapobieganiu nieszczęśliwym wypadkom.

Użytkowanie zgodnie z przeznaczeniem

Ubijaka do zagęszczania gruntu wolno używać tylko w stanie sprawnym technicznie oraz zgodnie z przeznaczeniem, ze świadomością bezpieczeństwa i zagrożeń oraz przestrzegając instrukcji obsługi. Niezwłocznie usuwać zakłócenia, które mają negatywny wpływ na bezpieczeństwo.

Ubijak do zagęszczania gruntu typu CR 6 HD przeznaczony jest wyłącznie do zagęszczania

- piasku
- żwiru
- tłucznia
- częściowo związanego materiału mieszanego
- nawierzchni z kostki betonowej.

Każde inne zastosowanie ubijaka do zagęszczania gruntu uważa się za niezgodne z przeznaczeniem i wyłącznie eksploatator ponosi za nie odpowiedzialność. Wyklucza się wszelką odpowiedzialność za szkody wynikające z nieprzestrzegania tego postanowienia. Ryzyko ponosi wyłącznie użytkownik.

Racjonalnie możliwe do przewidzenia niewłaściwe użycie

Każde użycie, które jest niezgodne z przeznaczeniem.

Prowadzenie maszyny

Ubijaki do zagęszczania gruntu mogą obsługiwać wyłącznie odpowiednie osoby w wieku przynajmniej 18 lat. Muszą być one przeszkolone w zakresie obsługi ubijaka do zagęszczania gruntu przez przedsiębiorcę lub jego pełnomocnika.

Operator maszyny musi przestrzegać obowiązujących przepisów ruchu drogowego. Należy przyznać operatorowi prawo do niestosowania się do instrukcji osób trzecich, jeżeli są one niezgodne z zasadami bezpieczeństwa.



Osobom nieupoważnionym zabrania się przebywania w obszarze pracy ubijaka podczas zagęszczania gruntu.

Sprzęt ochronny

Maszyna ta może przekroczyć dopuszczalny poziom hałasu wynoszący 80 dB(A). Podczas pracy maszyny mogą wystąpić również inne zagrożenia dla eksploatatora. Z tego względu należy stosować sprzęt ochrony osobistej.

Do sprzętu ochrony osobistej zaliczają się:



Ochrona słuchu



Kask ochronny



Obuwie ochronne



Rękawice ochronne

Praca

Przed rozpoczęciem pracy eksploatator ubijaka do zagęszczania gruntu musi zapoznać się z warunkami pracy. Do warunków pracy zalicza się na przykład: przeszkody w obszarze pracy i ruchu drogowego, nośność podłoża, jak również niezbędne zabezpieczenie budowy w obszarze dróg publicznych i przestrzeganie przepisów ruchu drogowego.

Ubijaka do zagęszczania gruntu wolno używać wyłącznie ze wszystkimi urządzeniami zabezpieczającymi.

Wszystkie urządzenia zabezpieczające muszą być sprawne.

Przynajmniej raz na zmianę sprawdzać ubijak do zagęszczania gruntu pod kątem widocznych usterek. Jeśli widoczne są usterki, wyłączyć natychmiast ubijak do zagęszczania gruntu i zawiadomić kompetentną osobę. Przed ponownym uruchomieniem usunąć występujące usterki ubijaka do zagęszczania gruntu.

Zawsze zachowywać dostateczny odstęp od krawędzi wykopów budowlanych i skarp.

Nie jeździć po zboczu w kierunku poprzecznym, aby uniknąć przewrócenia się ubijaka do zagęszczania gruntu.

Po zakończeniu pracy ubijak do zagęszczania gruntu zabezpieczyć zgodnie z przepisami, szczególnie w obszarze dróg publicznych.

Praca w utrudnionych warunkach



Nigdy nie wdychać spalin. Zawierają one tlenek węgla, gaz bezbarwny i bezzapachowy, który jest bardzo niebezpieczny i który w bardzo krótkim czasie może prowadzić do utraty przytomności i śmierci.

Z tego względu silnika nie należy nigdy uruchamiać w zamkniętych pomieszczeniach lub w miejscach niedostatecznie wentylowanych (tunele, jaskinie, zadaszony wykopy itd.).

Szczególne uwagi należy zachować wtedy, gdy silnik pracuje w pobliżu ludzi i zwierząt hodowlanych.

Prace konserwacyjne i naprawy

Podczas prac konserwacyjnych i napraw wolno używać wyłącznie **oryginalnych części zamiennych firmy Weber MT**, aby zapewnić niezawodną i bezpieczną pracę.

Zgodnie z zasadami techniki przewody hydrauliczne należy w regularnych odstępach czasu kontrolować lub w stosownych odstępach czasu wymieniać, także wtedy, gdy nie wykryto usterek istotnych dla bezpieczeństwa.

Prace nastawcze, konserwacyjne i kontrolne należy wykonywać terminowo zgodnie z instrukcją obsługi i konserwacji. Prace te może wykonywać wyłącznie poinstruowany personel.

Podczas prac naprawczych, konserwacyjnych i kontrolnych należy zabezpieczyć silnik ubijaka do zagęszczania gruntu przed niezamierzonym uruchomieniem.

Przed rozpoczęciem prac konserwacyjnych lub naprawczych usunąć ciśnienie ze wszystkich przewodów ciśnieniowych, szczególnie przewodów hydraulicznych i przewodów systemu wtryskowego silnika napędowego.

Na czas prac konserwacyjnych i naprawczych postawić ubijak do zagęszczania gruntu na równym i nośnym podłożu i zabezpieczyć przed odtoczeniem się i przewróceniem.

Cieęższe części i podzespoły należy podczas wymiany zabezpieczyć i podnosić przy pomocy dźwigów o wystarczającym udźwigu. Zwrócić uwagę na to, aby podnoszone części lub podzespoły nie stwarzały żadnego zagrożenia.

Zabrania się przebywania lub pracy pod wiszącymi ładunkami.



Kontakt z olejami smarowymi i paliwami może prowadzić do rozwoju nowotworu skóry. W przypadku kontaktu zanieczyszczona część skóry należy bezzwłocznie oczyścić odpowiednim środkiem myjącym.

Kontrola

W zależności od warunków zastosowania i pracy ubijak do zagęszczania gruntu musi być, według potrzeb, jednakże przynajmniej raz w roku, sprawdzany przez osobę kompetentną pod względem stanu bezpieczeństwa pracy. Wyniki kontroli należy dokumentować na piśmie i przechowywać przynajmniej do następnej kontroli.

Czyszczenie

Przed czyszczeniem ubijaka do zagęszczania gruntu urządzeniem wysokociśnieniowym należy zakleić wszystkie dostępne wyłączniki przewodzące prąd, połączenia kablowe itd., aby zabezpieczyć je przed wodą pod ciśnieniem.

Czyszczenie należy wykonywać tylko w odpowiednich, dopuszczonych pomieszczeniach (w tym wyposażonych w separator oleju).

Utylizacja

Wszystkie materiały eksploatacyjne i pomocnicze należy usuwać w sposób racjonalny ekologicznie zgodnie z obowiązującymi przepisami krajowymi.

Ważne informacje dla personelu dokonującego obsługi i konserwacji oznaczone są piktogramami.



Ostrzeżenie przed materiałami szkodliwymi lub drażniącymi



Ostrzeżenie przed niebezpiecznym miejscem



Ostrzeżenie przed wiszącym ładunkiem



Nosić ochronę słuchu



Nakaz ogólny



Ochrona środowiska



Kask ochronny



Obuwie ochronne



Rękawice ochronne

Przedstawienie w formie graficznej

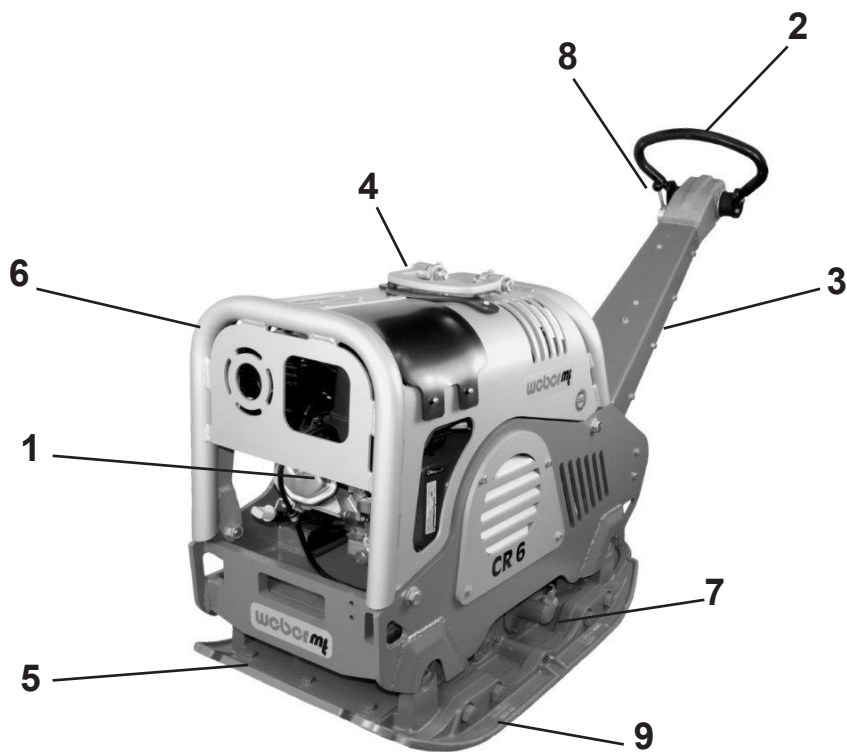

Widok ogólny CR 6 HD

- 1 Silnik
- 2 Dźwignia jazdy
- 3 Drażek prowadzenia ręcznego
- 4 Zaczep haka dźwigowego
- 5 Płyta gruntowa
- 6 Rama ochronna
- 7 Wzbudnik drgań
- 8 Dźwignia gazu
- 9 Płyty zabudowane
- 10 Ochrona słuchu (naklejka) 

Opis urządzenia

Ubijak do zagęszczania typu CR 6 HD stosowany jest do ciężkich prac zagęszczania gruntu w budownictwie drogowym i w ogrodnictwie.

Napęd

Silnik benzynowy Honda chłodzony powietrzem służy do napędu maszyny.

Moment przenoszony jest na wzbudnik drgań mechanicznie przez pas klinowy.

Obsługa

Silnik benzynowy Honda uruchamia się przy pomocy zamontowanego startera rewersyjnego.

Po uruchomieniu drgania przenoszone są przez sprzęgło odśrodkowe zamontowane na silniku. Dźwignią gazu reguluje się prędkość obrotową silnika pomiędzy prędkością biegu jałowego i pełnego gazu.

Pracą do przodu i wstecz steruje się bezstopniowo przy pomocy dźwigni jazdy umieszczonej na drążku prowadzenia ręcznego.

Dane techniczne

	CR 6 HD
Ciężar	
Ciężar roboczy CECE w kg/z płytami zabudowanymi	360/412
Wymiary	
Długość gabarytowa (mm)	1710
Szerokość z płytami zabudowanymi (mm)	590/740
Wysokość przy złożonym drążku prowadzenia ręcznego (mm)	1160
Długość płyty gruntowej (powierzchnia przyłożenia, w mm)	450
Powierzchnia nacisku (mm)	450x590/450x740
Napęd	
Producent silnika	Honda
Typ	GX 390
Moc przy prędkości obrotowej pracy wg ISO 3046-1 (kW)	7,0
Metoda spalania	Benzyna, silnik 4-suwowy
Prędkość obrotowa pracy (1/min)	2750
Prędkość jazdy (zależnie od gruntu, w m/min)	24/20
Zdolność pokonywania wzniesień (zależnie od gruntu, w %)	35
Wydajność (m ² /h)	850
Drgania	
System	Wibrator dwuwąłowy
Rodzaj napędu	Mechaniczny
Częstotliwość (Hz)	72
Siła odśrodkowa (kN)	55

	CR 6 HD
Wartości hałasu zgodnie z dyrektywą 2000/14/WE	
Poziom ciśnienia akustycznego L_{PA} wyznaczony według EN 500, w dB (A)	94
Poziom mocy akustycznej L_{WA} wyznaczony według EN ISO 3744 i EN 500, w dB (A)	108
Wartości drgań	
Wibracje w układzie ręka-ramię ważona efektywna wartość przyspieszenia według EN 500, w m/s ²	2,1
 Użytkownik musi przestrzegać zachowania wartości drgań zgodnie z dyrektywą 2006/42/WE.	

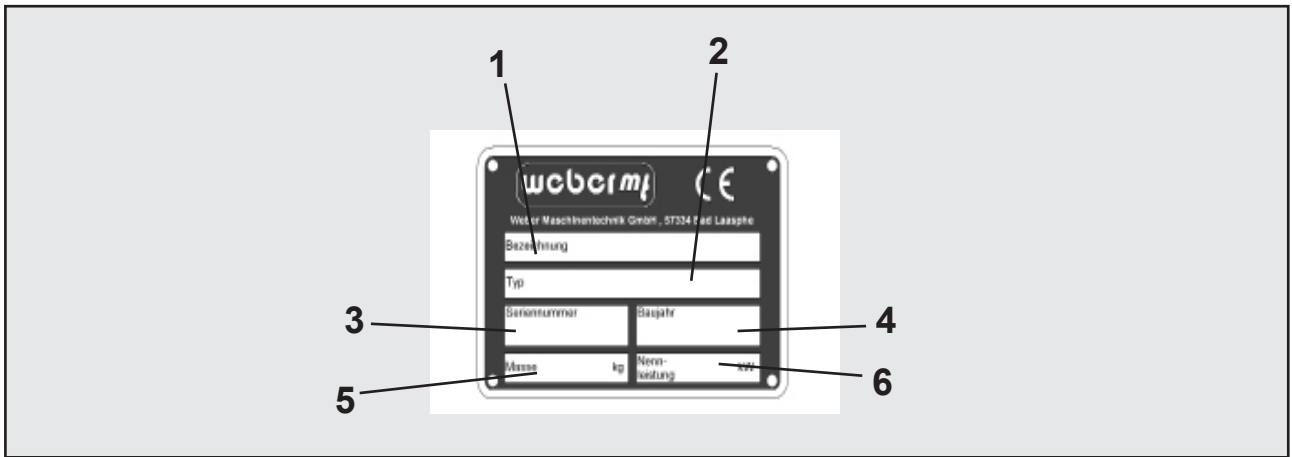

<p>1 Nazwa</p> <p>.....</p>	<p>2 TYP</p> <p>.....</p>
<p>3 Numer seryjny</p> <p>.....</p>	<p>4 Rok produkcji</p> <p>.....</p>
<p>5 Masa</p> <p>.....</p>	<p>6 Moc znamionowa kW</p> <p>.....</p>

Czynności przed rozpoczęciem pracy

Transport

 Podczas transportu na pojeździe zabezpieczyć ubijak do zagęszczania gruntu odpowiednimi linami lub łańcuchami.

Zablokować drążek prowadzenia ręcznego (1) uchwytem (2).

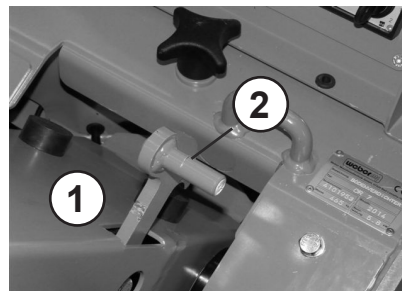

Zaczepić hak dźwigu w uchu do podnoszenia (3) i przenieść maszynę na odpowiedni środek transportu.

 Używać wyłącznie urządzeń podnośnikowych o udźwigu powyżej 500 kg.

 Nie wchodzić pod wiszący ładunek.

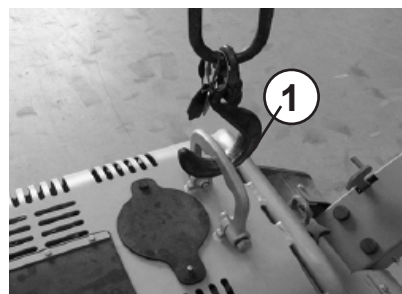

Ustawienie drążka prowadzenia ręcznego

Ustawić żadaną wysokość roboczą drążka prowadzenia ręcznego przy pomocy śruby nastawczej (3).

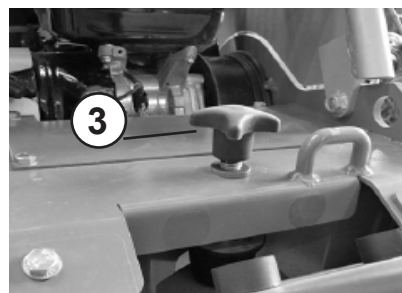

Kontrola poziomu oleju

Wyjąć miarkę poziomu oleju (4) ze skrzyni korbowej.

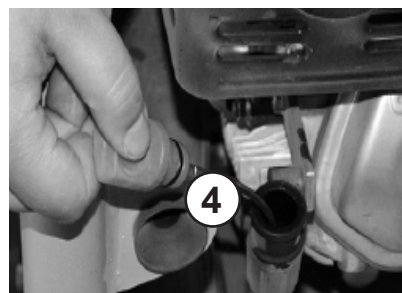

Prawidłowy poziom oleju pomiędzy oznaczeniami „min” i „max”.

 W przypadku osiągnięcia oznaczenia „min” należy natychmiast wyłączyć silnik i uzupełnić poziom oleju do oznaczenia „max”. Niebezpieczeństwo uszkodzenia silnika w przypadku przekroczenia minimalnego poziomu oleju w niekorzystnych warunkach użytkowania.

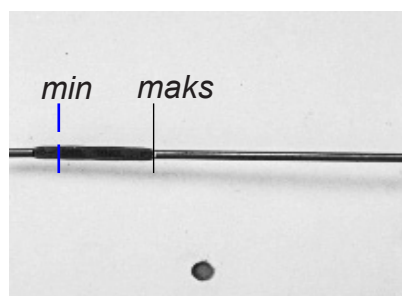

Kontrola stanu paliwa

Otworzyć osłonę (1), otworzyć i zdjąć pokrywę zbiornika (2), sprawdzić poziom, ewentualnie nalać czystej benzyny bezołowiowej zgodnie ze specyfikacją do dolnej krawędzi króćca napełniania.

 Podczas prac przy instalacji paliwowej mieć w gotowości odpowiednie środki gaśnicze.

 Zakaz używania otwartego ognia i zakaz palenia!

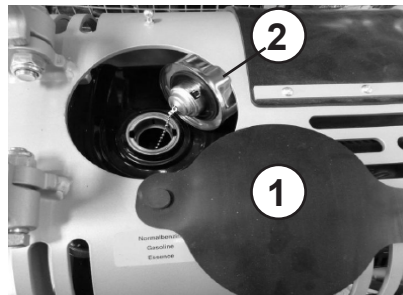

Kontrola poziomu oleju hydraulicznego

Poziom oleju hydraulicznego należy sprawdzać, gdy maszyna jest ciepła. Dźwignę prowadzenia ręcznego musi się znajdować w pozycji transportowej, tzn. musi być ustawiony do góry. Prawidłowy poziom oleju osiągnięty jest wtedy, gdy olej widoczny jest w połowie wziernika.



Montaż zabudowanych płyt

Dokręcić śruby (3) zabudowanych płyt z momentem obrotowym 425 Nm.

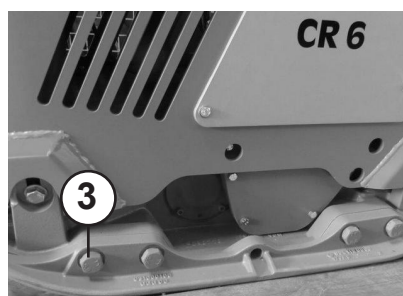

Montaż maty ochronnej

Matę ochronną przymocować z uchwytem, śrubami, podkładkami sprężystymi i nakrętkami z przodu i z tyłu do płyty gruntowej.



Uruchomienie

Ustawić gałkę uruchomienia w położenie „ON”.

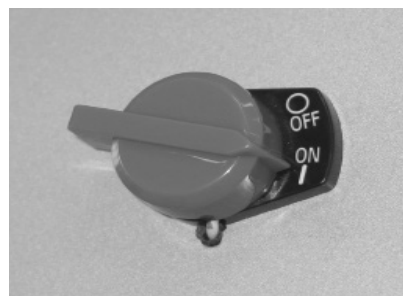

Przesunąć dźwignię zaworu paliwa (1) w prawo.
Przesunąć dźwignię ssania (2) w lewo (zamknąć).

 Po rozgrzaniu silnika przesunąć dźwignię ssania (2) w prawo (otworzyć).

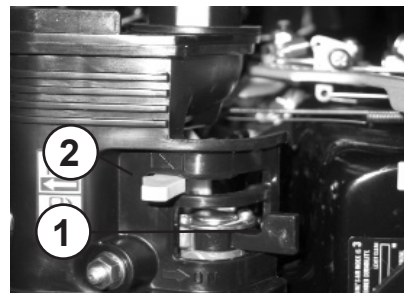

Ustawić dźwignię gazu (3) w położenie pełnego gazu.



Powoli ciągnąć uchwyt (4) startera rewersyjnego, aż do wyczuwalnego oporu.
Pozwolić, aby uchwyt (4) wrócił w położenie wyjściowe, po czym mocno, obydwoma rękoma, całkowicie go przeciągnąć.
Rozgrzewać silnik przez kilka minut.

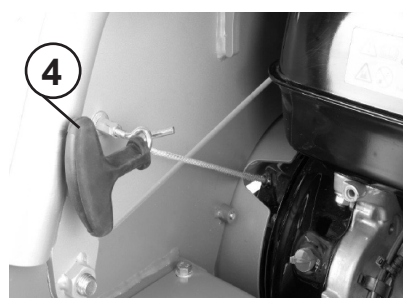

Zagęszczanie

Ustawić gałkę uruchomienia w położenie „ON”.

Prędkość i kierunek jazdy wyregulować uchwytem (2).

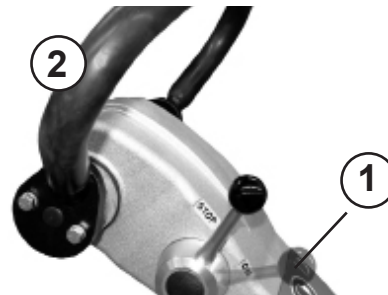

Prowadzić maszynę tylko w obszarze chwytu drążka prowadzenia ręcznego.

Wyłączenie z ruchu

Cofnąć całkowicie dźwignię gazu (3).



Obrócić gałkę uruchomienia w położenie „0”/OFF.



Zamknąć kurek paliwa (4).



Na czas przerw w pracy – nawet krótkotrwałych – należy maszynę wyłączać z ruchu.





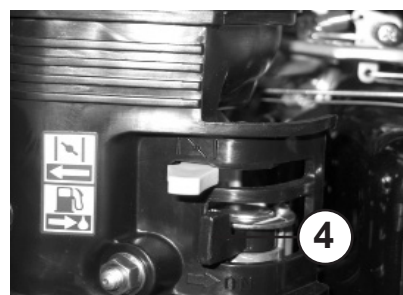



Odstawiony sprzęt, który stanowi przeszkodę, należy zabezpieczyć w widoczny sposób.



Przegląd konserwacji

Okres konserwacji	Miejsce konserwacji	Czynność konserwacyjna
Po pierwszych 25 godzinach pracy	Silnik	<ul style="list-style-type: none"> – Wymienić olej silnikowy – Sprawdzić luz zaworu, ew. ustawić – Dokręcić wszystkie dostępne połączenia śrubowe
Co 8 godzin pracy / codziennie	Filtr powietrza	– Oczyszczyć wkład filtra powietrza, sprawdzić pod kątem uszkodzeń, w razie potrzeby wymienić
Co 150 godzin pracy / co pół roku	Silnik	<ul style="list-style-type: none"> – Wymienić olej silnikowy – Wyczyścić świece zapłonowe, ew. wymienić – Ustawić zawory
Co 150 godzin pracy / co rok	Przełączanie	– Wymienić olej
	Wzbudnik drgań	– Wymienić olej
Co 250 godzin pracy	Silnik	– Sprawdzić luz zaworu, ew. ustawić

-  Dodatkowo do czynności wymienionych w przeglądzie konserwacji należy przestrzegać instrukcji producenta silnika!
-  Prace należy wykonywać przy pomocy właściwych narzędzi i podczas wszystkich prac należy przestrzegać zasad bezpieczeństwa zamieszczonych w niniejszej instrukcji obsługi i konserwacji.
-  Warunki wszystkich prac konserwacyjnych: pojemniki wybrać na tyle duże, aby olej nie przedostał się do gruntu. Zużyty olej usunąć zgodnie z zasadami ochrony środowiska (rozporządzenie w sprawie zużytych olejów mineralnych).
-  Oleje, smary, szmaty nasączone olejem, wymienione części zanieczyszczone olejem należy usuwać zgodnie z zasadami ochrony środowiska.
-  Kontakt z olejami smarowymi i paliwami może prowadzić do rozwoju nowotworu skóry. W przypadku kontaktu zanieczyszczone części skóry należy bezzwłocznie oczyścić odpowiednim środkiem myjącym.
-  Sprawdzić stan i dokręcenie wszystkich połączeń śrubowych, które są dostępne w ramach prac konserwacyjnych.

Prace konserwacyjne

Wymiana oleju silnikowego

Wyjąć rurę do spuszczenia oleju z zaworem (1) z mocowania.

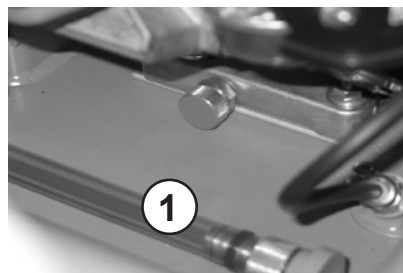

Przykręcić rurę do spuszczenia oleju do zaworu spustowego (2) silnika i spuścić olej.

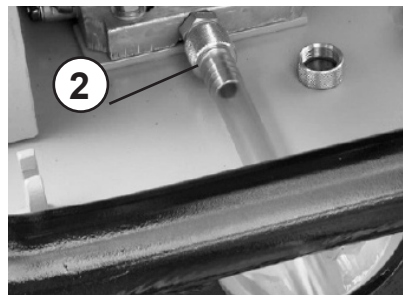

 Spuszczać olej silnikowy tylko w ciepłym stanie.

Po całkowitym opróżnieniu odkręcić rurę do spuszczenia oleju od zaworu i wlać olej zgodnie ze specyfikacją.

 Niebezpieczeństwo poparzenia przez gorący olej.

 Podczas prac w obszarze komory silnika istnieje niebezpieczeństwo poparzenia!

 Kontakt z olejami smarowymi i paliwami może prowadzić do rozwoju nowotworu skóry. W przypadku kontaktu zanieczyszczone części skóry należy bezzwłocznie oczyścić odpowiednim środkiem myjącym.

Czyszczenie / wymiana wkładu filtra powietrza

Odkręcić pokrywę filtra powietrza (3).

Wyjąć wkład filtra powietrza z obudowy filtra.

Wyczyścić wkład filtra zgodnie z instrukcją producenta silnika, w razie uszkodzenia lub mocnego zabrudzenia – wymienić.

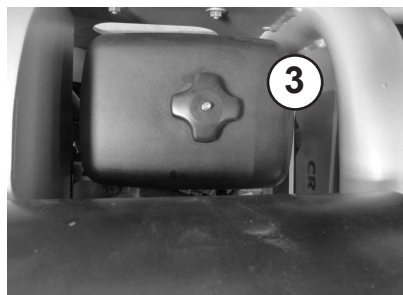

 Oleje, smary, szmaty nasączone olejem, wymienione części zanieczyszczone olejem należy usuwać zgodnie z zasadami ochrony środowiska.



Wymiana oleju we wzбудniku drgań

Wykręcić śrubę spustową oleju (1) i spuścić olej.

W celu napełnienia lekko pochylić maszynę i wlać przez otwór spustowy świeży olej odpowiednio do tabeli ilości napełniania.



Pojemnik wybrać na tyle duży, aby olej nie przedostał się do gruntu. Zużyty olej usunąć zgodnie z zasadami ochrony środowiska (rozporządzenie w sprawie zużytego oleju).



Plamy po oleju lub pozostałości oleju należy wytrzeć, a szmatę usunąć zgodnie z zasadami ochrony środowiska.

Kontrola pasa klinowego

Wyjąć osłonę pasa klinowego (2).

Sprawdzić stan pasa klinowego (3) pod kątem pęknięć, wyłamanych boków i zużycia.

W przypadku znacznego zużycia wymienić pas klinowy zgodnie z instrukcją naprawy.

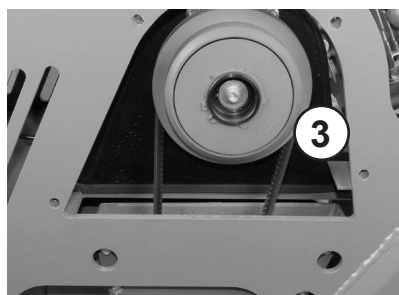
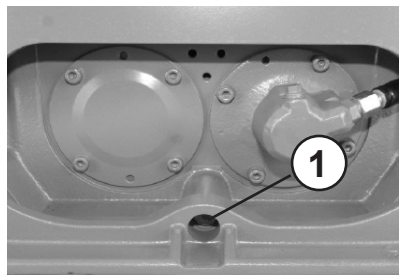

Materiały eksploatacyjne i ilości napełnienia

Podzespół	Materiał eksploatacyjny		Ilość
	Lato	Zima	CR 6 HD
Jakość			
Silnik Olej silnikowy	SAE 10 W 40 (-10 ~ +50 °C) API – CD CE-CF-CG lub SHPD lub CCMC – D4 – D5 – PD2		1,1 l
Zbiornik paliwa	Benzyna bezołowiowa		6,5 l
Wibrator	Olej przekładniowy syntetyczny API GL-5/GL-4 Pierwsze napełnienie Fuchs Titan SINTOPOID LS SAE 75W-90		0,75 l
Przełączanie	Olej przekładniowy według DEXRON II-D-ATF Pierwsze napełnienie Fuchs Titan ATF 3000 lub równoważny		Według potrzeb

Wyszukiwanie błędów

Błąd	Możliwa przyczyna	Środki zaradcze
Ubijak do zagęszczania gruntu nie daje się uruchomić	Błąd w obsłudze Niedobór paliwa Filtr paliwa zabrudzony Filtr powietrza zabrudzony	Wykonać uruchomienie zgodnie z opisem Skontrolować stan paliwa Wymienić filtr paliwa Oczyścić/wymienić wkład filtra powietrza
Brak wibracji/brak ruchu do przodu lub niedostateczny ruch do przodu	Pas klinowy wibratora uszkodzony	Wymienić pas klinowy wibratora
Ubijak do zagęszczania gruntu nie przełącza	Nieprawidłowy poziom oleju hydraulicznego w drążku prowadzenia ręcznego	Sprawdzić poziom oleju Skorygować poziom oleju

Środki przy dłuższym magazynowaniu (powyżej 1 miesiąca)

Cały ubijak do zagęszczania gruntu	<ul style="list-style-type: none">– Dokładnie wyczyścić– Sprawdzić szczelność– W razie wycieków usunąć wykryte uchybienia
Zbiornik paliwa	<ul style="list-style-type: none">– Spuścić paliwo i wlać czyste paliwo do dolnej krawędzi króćca wlewowego
Silnik	<ul style="list-style-type: none">– Sprawdzić poziom oleju, w razie potrzeby uzupełnić do górnej kreski na wskaźniku– Sprawdzić filtr powietrza, wyczyścić, w razie potrzeby wymienić– Sprawdzić filtr paliwa, w razie potrzeby wymienić
Wszystkie odsłonięte części/dźwignia gazu/linki gazu/sworzeń zabezpieczający	<ul style="list-style-type: none">– Zaoleić/nasmarować



Jeśli maszyna magazynowana jest przez okres dłuższy niż sześć miesięcy, omówić dalsze środki z serwisem firmy Weber MT.



facebook.com/WeberMT



youtube.com/MyWeberMT



Weber Maschinenteknik GmbH

Im Boden 5-8, 10 · 57334 Bad Laasphe · Germany
Phone +49 2754 398 0 · Fax +49 2754 398 101
info@webermt.de · www.webermt.de

085101256-115 / CR 6 HD_2020-03
Instrukcja oryginalna