

# Instrukcja obsługi i konserwacji



**CF 2A Hd**

0100221



## Spis treści

Wstęp	4
Zasady bezpieczeństwa	5
Przedstawienie w formie graficznej	8
Opis urządzenia	9
Dane techniczne	10
Czynności przed rozpoczęciem pracy	12
Uruchomienie	14
Zagęszczanie	15
Wyłączenie z ruchu	15
Przegląd konserwacji	16
Prace konserwacyjne	17
Materiały eksploatacyjne i ilości napełnienia	19
Wyszukiwanie błędów	19
Magazynowanie	20

## **Wstęp**

Niniejsza instrukcja obsługi i konserwacji powinna ułatwić użytkownikowi poznanie, konserwację i wykorzystanie możliwości użytkownika ubijaka do zagęszczania gruntu zgodnie z przeznaczeniem. Przestrzeganie instrukcji obsługi i konserwacji pomaga uniknąć zagrożeń, zmniejszyć koszty napraw i awarii oraz zwiększyć niezawodność i trwałość ubijaka do zagęszczania gruntu. Niniejsza instrukcja obsługi i konserwacji musi być zawsze dostępna w miejscu pracy ubijaka do zagęszczania gruntu.

W razie potrzeby użytkownik otrzyma dodatkowe informacje od autoryzowanego sprzedawcy produktów firmy WEBER MT lub poprzez adresy kontaktowe na ostatniej stronie.

Informacje na temat zainstalowanego silnika benzynowego Honda oraz wykaz części zamiennych silnika dostępne są na stronie **[www.honda-engines-eu.com](http://www.honda-engines-eu.com)**

Każda maszyna dostarczana jest z aktualnie obowiązującą deklaracją zgodności.

# Zasady bezpieczeństwa

## Informacje ogólne

Przeczytać i przestrzegać wszystkich zasad bezpieczeństwa, gdyż w przeciwnym wypadku mogą wystąpić:

- zagrożenie dla zdrowia i życia użytkownika,
- pogorszenie właściwości maszyny i innych wartości rzeczowych.

Oprócz instrukcji obsługi należy przestrzegać obowiązujących w danym kraju przepisów o zapobieganiu nieszczęśliwym wypadkom.

## Użytkowanie zgodnie z przeznaczeniem

Ubijaka do zagęszczania gruntu wolno używać tylko w stanie sprawnym technicznie oraz zgodnie z przeznaczeniem, ze świadomością bezpieczeństwa i zagrożeń oraz przestrzegając instrukcji obsługi. Niezwłocznie usuwać zakłócenia, które mają negatywny wpływ na bezpieczeństwo.

Ubijak do zagęszczania gruntu typu CF 2A Hd przeznaczony jest wyłącznie do zagęszczania

- piasku,
- żwiru,
- asfaltu, tłucznia,
- słabo związanego materiału mieszanego,
- nawierzchni z kostki betonowej.

Każde inne zastosowanie ubijaka do zagęszczania gruntu uważa się za niezgodne z przeznaczeniem i wyłącznie eksploatator ponosi za nie odpowiedzialność. Wyklucza się wszelką odpowiedzialność za szkody wynikające z nieprzestrzegania tego postanowienia. Ryzyko ponosi wyłącznie użytkownik.

## Racjonalnie możliwe do przewidzenia niewłaściwe użycie

Każde użycie, które jest niezgodne z przeznaczeniem.

## Prowadzenie maszyny

Ubijaki do zagęszczania gruntu mogą obsługiwać wyłącznie osoby w wieku przynajmniej 18 lat. Muszą być one przeszkolone w zakresie obsługi ubijaka do zagęszczania gruntu przez przedsiębiorcę lub jego pełnomocnika.

Operator maszyny musi przestrzegać obowiązujących przepisów ruchu drogowego.

Przyznać operatorowi prawo do niestosowania się do instrukcji osób trzecich, jeżeli są one niezgodne z zasadami bezpieczeństwa.



Osobom nieupoważnionym zabrania się przebywania w obszarze pracy ubijaka podczas zagęszczania gruntu.

## Sprzęt ochronny

Maszyna ta może przekroczyć dopuszczalny poziom hałasu wynoszący 80 dB(A). Podczas pracy maszyny mogą wystąpić również inne zagrożenia dla użytkownika. Z tego względu należy stosować sprzęt ochrony osobistej.

Do sprzętu ochrony osobistej zaliczają się:



Ochrona słuchu



Kask ochronny



Obuwie ochronne



Rękawice ochronne

## Praca

Przed rozpoczęciem pracy eksploatator ubijaka do zagęszczania gruntu musi zapoznać się z warunkami pracy. Do warunków pracy zalicza się na przykład: przeszkody w obszarze pracy i ruchu drogowego, nośność podłoża, jak również niezbędne zabezpieczenie budowy w obszarze dróg publicznych i przestrzeganie przepisów ruchu drogowego.

Ubijaka do zagęszczania gruntu wolno używać wyłącznie ze wszystkimi urządzeniami zabezpieczającymi. Wszystkie urządzenia zabezpieczające muszą być sprawne.

Przynajmniej raz na zmianę sprawdzać ubijak do zagęszczania gruntu pod kątem widocznych usterek. Jeśli widoczne są usterki, wyłączyć natychmiast ubijak do zagęszczania gruntu i zawiadomić kompetentną osobę. Przed ponownym uruchomieniem usunąć występujące usterki ubijaka do zagęszczania gruntu.

Zawsze zachowywać dostateczny odstęp od krawędzi wykopów budowlanych i skarp.

Nie jeździć po zboczu w kierunku poprzecznym, aby uniknąć przewrócenia się ubijaka do zagęszczania gruntu.

Po zakończeniu pracy ubijak do zagęszczania gruntu zabezpieczyć zgodnie z przepisami, szczególnie w obszarze dróg publicznych.

### Praca w utrudnionych warunkach



Nigdy nie wdychać spalin. Zawierają one tlenek węgla, gaz bezbarwny i bezzapachowy, który jest bardzo niebezpieczny i który w bardzo krótkim czasie może prowadzić do utraty przytomności i śmierci.

Z tego względu silnika nie należy nigdy uruchamiać w zamkniętych pomieszczeniach lub w miejscach niedostatecznie wentylowanych (tunele, jaskinie, zadaszony wykop itd.).

Szczególną uwagę należy zachować wtedy, gdy silnik pracuje w pobliżu ludzi i zwierząt hodowlanych.

### Prace konserwacyjne i naprawy

Podczas prac konserwacyjnych i napraw wolno używać wyłącznie **oryginalnych części zamiennych firmy Weber MT**, aby zapewnić niezawodną i bezpieczną pracę.

Zgodnie z zasadami techniki przewody hydrauliczne należy w regularnych odstępach czasu kontrolować lub w stosownych odstępach czasu wymieniać, także wtedy, gdy nie wykryto usterek istotnych dla bezpieczeństwa.

Prace nastawcze, konserwacyjne i kontrolne należy wykonywać terminowo zgodnie z instrukcją obsługi i konserwacji. Prace te może wykonywać wyłącznie poinstruowany personel.

Podczas prac naprawczych, konserwacyjnych i kontrolnych należy zabezpieczyć silnik ubijaka do zagęszczania gruntu przed niezamierzonym uruchomieniem.

Przed rozpoczęciem prac konserwacyjnych lub naprawczych usunąć ciśnienie ze wszystkich przewodów ciśnieniowych, szczególnie przewodów hydraulicznych i przewodów systemu wtryskowego silnika napędowego.

Na czas prac konserwacyjnych i naprawczych postawić ubijak do zagęszczania gruntu na równym i nośnym podłożu i zabezpieczyć przed odtoczeniem się i przewróceniem.

Cięższe części i podzespoły należy podczas wymiany zabezpieczyć i podnosić przy pomocy dźwigów o wystarczającym udźwigu. Zwrócić uwagę na to, aby podnoszone części lub podzespoły nie stwarzały żadnego zagrożenia.

Zabrania się przebywania lub pracy pod wiszącymi ładunkami.



Kontakt z olejami smarowymi i paliwami może prowadzić do rozwoju nowotworu skóry. W przypadku kontaktu zanieczyszczona część skóry należy bezzwłocznie oczyścić odpowiednim środkiem myjącym.

## Kontrola

W zależności od warunków zastosowania i pracy ubijak do zagęszczania gruntu musi być, według potrzeb, jednakże przynajmniej raz w roku, sprawdzany przez osobę kompetentną pod względem stanu bezpieczeństwa pracy. Wyniki kontroli należy dokumentować na piśmie i przechowywać przynajmniej do następnej kontroli.

## Czyszczenie

Przed czyszczeniem ubijaka do zagęszczania gruntu urządzeniem wysokociśnieniowym należy zakleić wszystkie dostępne wyłączniki przewodzące prąd, połączenia kablowe itd., aby zabezpieczyć je przed wodą pod ciśnieniem.

Czyszczenie należy wykonywać tylko w odpowiednich, dopuszczonych pomieszczeniach (w tym wyposażonych w separator oleju).

## Usuwanie

Wszystkie materiały eksploatacyjne i pomocnicze należy usuwać proekologicznie zgodnie z obowiązującymi przepisami krajowym.

**Ważne informacje dla personelu dokonującego obsługi i konserwacji oznaczone są piktogramami.**



Ostrzeżenie przed materiałami szkodliwymi lub drażniącymi



Ostrzeżenie przed niebezpiecznym miejscem



Ostrzeżenie przed wiszącym ładunkiem



Nosić ochronę słuchu



Nakaz ogólny



Ochrona środowiska



Kask ochronny



Obuwie ochronne



Rękawice ochronne

## Przedstawienie w formie graficznej

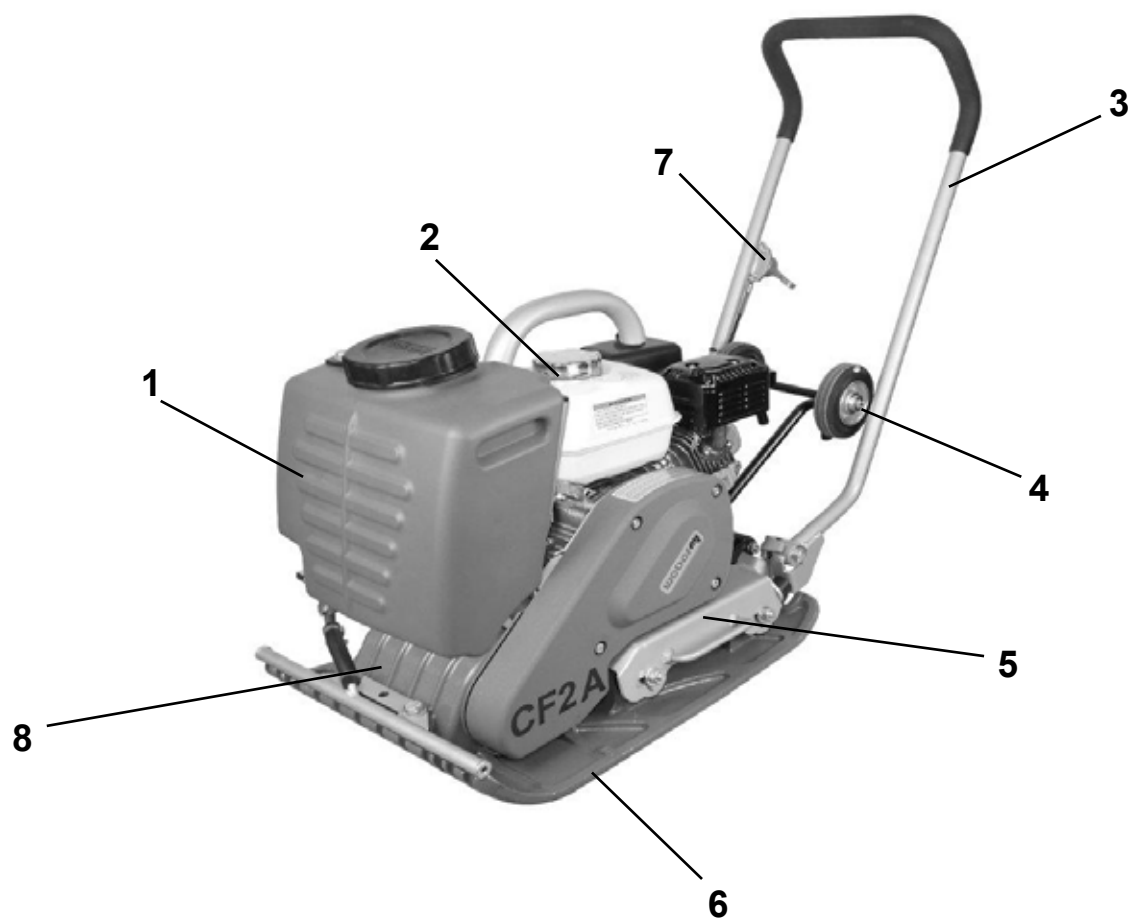

### Widok ogólny CF 2A Hd

- 1 Zbiornik wody
- 2 Silnik
- 3 Kąbłąk prowadzenia ręcznego
- 4 Podwozie (wyposażenie)
- 5 Konsola silnika
- 6 Płyta gruntowa
- 7 Dźwignia gazu
- 8 Wzbudnik drgań
- 9 Ochrona słuchu (naklejka) (nieprzedstawiona na rysunku) 

## **Opis urządzenia**

Ubijak do zagęszczania typu CF 2A Hd stosowany jest do zagęszczania gruntu w budownictwie drogowym i w ogrodnictwie.

## **Napęd**

Silnik benzynowy Honda chłodzony powietrzem służy do napędu maszyny.

Moment przenoszony jest na wzbudnik drgań mechanicznie przez pas klinowy.

## **Obsługa**

Silnik benzynowy Honda uruchamia się przy pomocy zamontowanego rozrusznika rewersyjnego.

Po uruchomieniu drgania przenoszone są przez sprzęgło odśrodkowe zamontowane na silniku.

Ubijak do zagęszczania gruntu kierowany jest drążkiem prowadzenia ręcznego.

## Dane techniczne

	CF 2A Hd
<b>Ciężar</b>	
Ciężar roboczy CECE (kg)	82
<b>Wymiary</b>	
Długość gabarytowa (mm)	1130
Szerokość gabarytowa (mm)	450
Wysokość przy złożonym drążku prowadzenia ręcznego (mm)	960
Długość płyty gruntowej (powierzchnia przyłożenia, w mm)	400
Powierzchnia nacisku (mm)	400x450
<b>Napęd</b>	
Producent silnika	Honda
Typ	GX 160
Moc przy prędkości obrotowej pracy wg ISO 3046-1 (kW)	2,7
Rodzaj silnika spalinowego	Benzynowy, 4-suwowy
Prędkość obrotowa pracy (1/min)	3000
Prędkość jazdy do przodu (zależnie od gruntu, w m/min)	26
Zdolność pokonywania wzniesień (zależnie od gruntu, w %)	35
Wydajność (m <sup>2</sup> /h)	702
<b>Drgania</b>	
System	Wibrator jednowałowy
Rodzaj napędu	Mechaniczny
Częstotliwość (Hz)	95
Siła odśrodkowa (kN)	15

	CF 2A Hd
<b>Wartości hałasu zgodnie z dyrektywą 2000/14/WE</b>	
Poziom ciśnienia akustycznego L <sub>PA</sub> wyznaczony według EN 500, w dB (A)	91
Poziom ciśnienia akustycznego L <sub>PA</sub> określony zgodnie z EN ISO 3744 i EN 500, w dB (A)	105
<b>Poziomy drgań</b>	
Wibracje w układzie ręka-ramię ważona efektywna wartość przyspieszenia według EN 500, w m/s <sup>2</sup>	3,9
 Użytkownik urządzenia odpowiada za nie przekraczanie poziomu drgań określonych w wytycznych 2006/42/WE.	

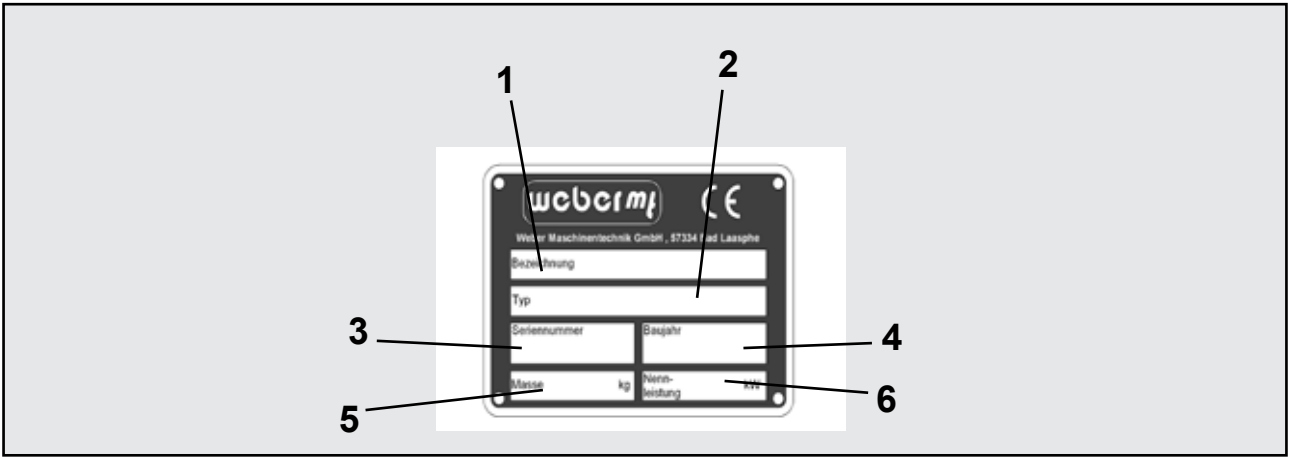

<p><b>1 Nazwa</b></p> <p>.....</p>	<p><b>2 TYP</b></p> <p>.....</p>
<p><b>3 Numer seryjny</b></p> <p>.....</p>	<p><b>4 Rok produkcji</b></p> <p>.....</p>
<p><b>5 Masa</b></p> <p>.....</p>	<p><b>6 Moc znamionowa kW</b></p> <p>.....</p>

## Czynności przed rozpoczęciem pracy

### Transport

- ⚠️ Podczas transportu na pojeździe zabezpieczyć ubijak do zagęszczania gruntu odpowiednimi linami lub łańcuchami.

Zaczepić hak dźwigu w zaczepie (1) i przenieść maszynę na odpowiedni środek transportu.

- ⚠️ Używać wyłącznie urządzeń podnośnikowych o udźwigu powyżej 150 kg.

- ⚠️ Nie przebywać pod wiszącymi ciężarami.

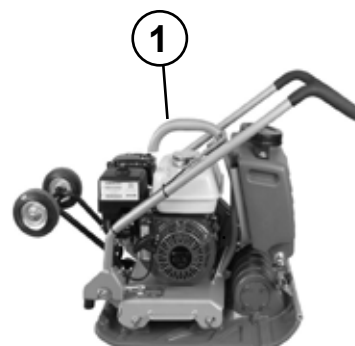

### Montaż podwozia

Zablokować drążek prowadzenia ręcznego (2) rygłem sprężynowym (3).

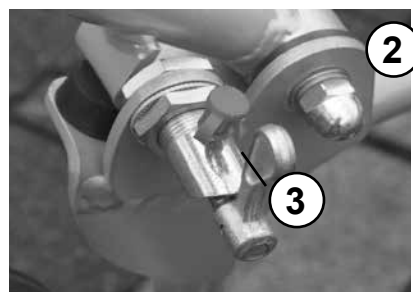

Przykręcić podwozie (4) śrubami (5) do konsoli silnika (6).

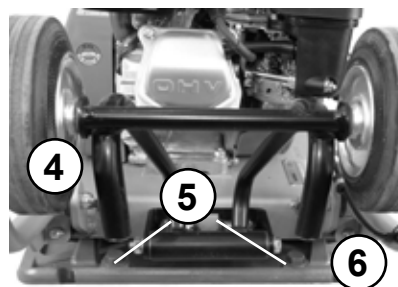

Wsunąć podwozie pod płytę gruntową.

- ⚠️ Zablokować na czas transportu drążek prowadzenia ręcznego.



## Montaż modułu zraszania wodą

Włożyć zbiornik wody (3) w ramę (4).

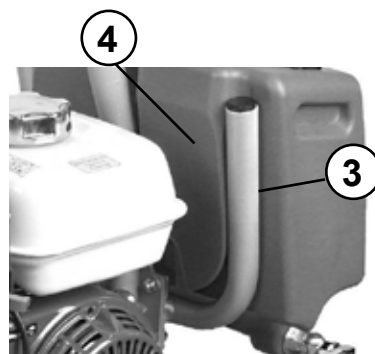

Przymocować rurę zraszania (5) do płyty gruntowej.

 Przy zagrożeniu mrozem opróżnić całkowicie zbiornik na wodę.

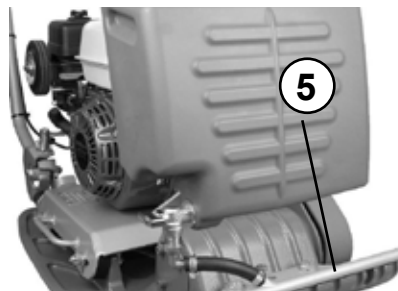

## Kontrola poziomu oleju

Wykręcić prętowy wskaźnik poziomu oleju (1) ze skrzyni korbowej.

 Włożyć prętowy wskaźnik poziomu oleju w króciec wlewu oleju, ale nie wkręcać go.

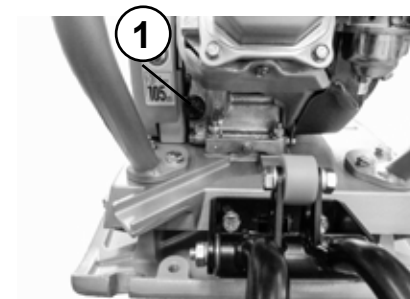

Prawidłowy poziom oleju pomiędzy oznaczeniami „min.” i „max.”.

 W przypadku osiągnięcia oznaczenia „min.” należy natychmiast wyłączyć silnik i uzupełnić poziom oleju do oznaczenia „max.”.

Niebezpieczeństwo uszkodzenia silnika w przypadku przekroczenia minimalnego poziomu oleju w niekorzystnych warunkach użytkowania.

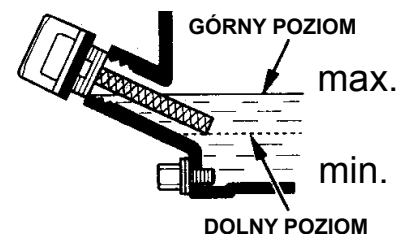

## Kontrola stanu paliwa

Otworzyć pokrywę zbiornika paliwa (2), ewentualnie wlać paliwo zgodnie ze specyfikacją.

 Podczas prac przy instalacji paliwowej mieć w gotowości odpowiednie środki gaśnicze.

 Zakaz używania otwartego ognia i zakaz palenia!

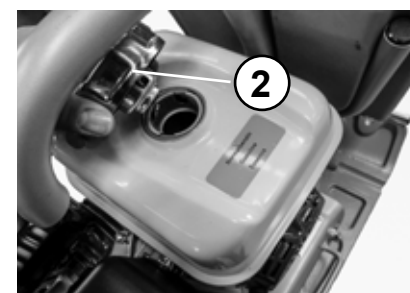

## Uruchomienie

Obrócić gałkę uruchomienia (1) w położenie „ON”.

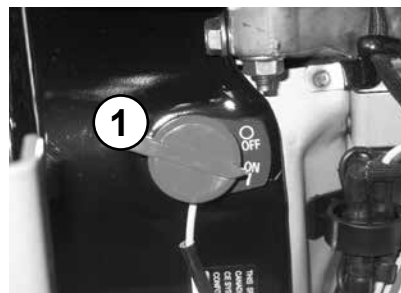

Ustawić dźwignię gazu (2) w położenie pełnego gazu.

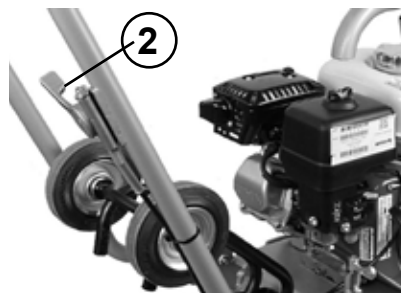

Przesunąć dźwignię ssania (3) w lewo (zamknąć).

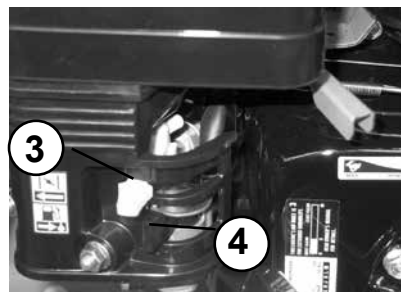

Otworzyć kurek paliwa (4).



Powoli ciągnąć uchwyt (5) rozrusznika rewersyjnego (6) do położenia, w którym da się wyczuć lekki opór. Pozwolić, aby uchwyt (5) wrócił w położenie wyjściowe, po czym mocno, obydwoma rękoma, całkowicie go przeciągnąć.

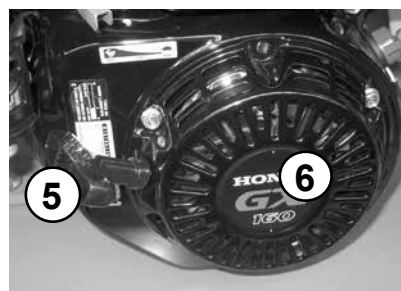

 Po rozgrzaniu silnika przesunąć dźwignię ssania w prawo (otworzyć).

## Zagęszczanie

Ustawić dźwignię gazu (1) w położenie pełnego gazu.

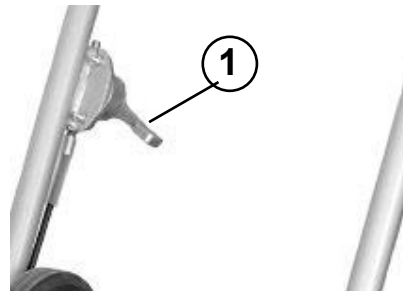

Wyregulować kierunek jazdy uchwytem (2).

 Prowadzić maszynę tylko w obszarze chwytu drążka prowadzenia ręcznego.

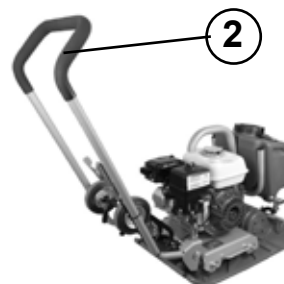

## Wyłączenie z ruchu

Przestawić dźwignię gazu (3) w położenie biegu jałowego.

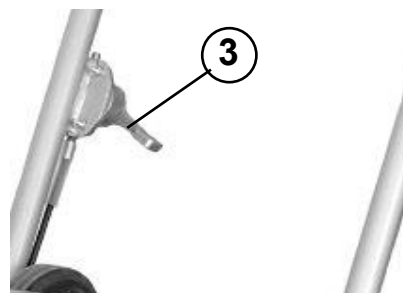

Zamknąć kurek paliwa (4).

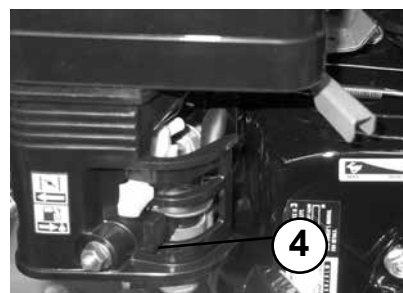

Obrócić gałkę uruchomienia (5) w położenie „0” – OFF.





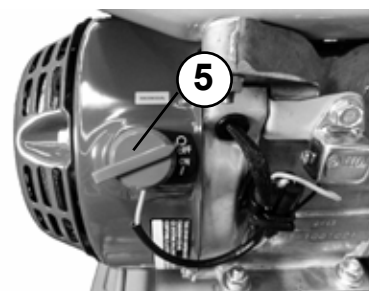

 Na czas przerw w pracy – nawet krótkotrwałych – należy maszynę wyłączać z ruchu.

 Odstawiony sprzęt, który stanowi przeszkodę, należy zabezpieczyć w widoczny sposób.



## Przegląd konserwacji

Okres konserwacji	Miejsce konserwacji	Czynność konserwacyjna
po pierwszych 25 godzinach pracy	Silnik  Cała maszyna	– Wymienić olej silnikowy  – Sprawdzić luz zaworu, ew. ustawić  – Dokręcić wszystkie dostępne połączenia śrubowe
co 8 godzin pracy/ codziennie	Filtr powietrza	– Oczyszczyć wkład filtra powietrza, sprawdzić pod kątem uszkodzeń, w razie potrzeby wymienić
co 150 godzin pracy/ co pół roku	Silnik	– Wymienić olej silnikowy
co 150 godzin pracy/ corocznie	Wibrator Silnik	– Wymienić olej  – Ustawić luz zaworu  – Wyczyścić świecę zapłonową, ustawić odstęp między elektrodami

-  Dodatkowo do czynności wymienionych w przeglądzie konserwacji należy przestrzegać instrukcji producenta silnika!
-  Prace należy wykonywać przy pomocy właściwych narzędzi i podczas wszystkich prac należy przestrzegać zasad bezpieczeństwa zamieszczonych w niniejszej instrukcji obsługi i konserwacji.
-  Warunki wszystkich prac konserwacyjnych: pojemniki wybrać na tyle duże, aby olej nie przedostał się do gruntu. Zużyty olej usunąć zgodnie z zasadami ochrony środowiska (rozporządzenie w sprawie zużytych olejów mineralnych).
-  Oleje, smary, szmaty nasączone olejem, wymienione części zanieczyszczone olejem należy usuwać zgodnie z zasadami ochrony środowiska.
-  Kontakt z olejami smarowymi i paliwami może prowadzić do rozwoju nowotworu skóry. W przypadku kontaktu zanieczyszczone części skóry należy bezzwłocznie oczyścić odpowiednim środkiem myjącym.
-  Wszystkie dostępne w ramach prac konserwacyjnych połączenia śrubowe należy skontrolować pod względem nienagannego stanu i pewnego dokręcenia.

## Prace konserwacyjne

### Wymiana oleju silnikowego

Wykręcić prętowy wskaźnik poziomu oleju (1).

Wykręcić śrubę spustową oleju (2) i spuścić olej.



Spuszczając olej silnikowy tylko w ciepłym stanie.

Po całkowitym opróżnieniu wkręcić śrubę spustową oleju / śrubę zamykającą (2). Wlać olej według specyfikacji.



Niebezpieczeństwo poparzenia przez gorący olej.



Podczas prac w obszarze komory silnika istnieje niebezpieczeństwo poparzenia!



Kontakt z olejami smarowymi i paliwami może prowadzić do powstania nowotworu skóry. W przypadku kontaktu zanieczyszczone części skóry należy bezzwłocznie oczyścić odpowiednim środkiem myjącym.



Oleje, smary, szmaty nasączone olejem, wymienione części zanieczyszczone olejem należy usuwać zgodnie z zasadami ochrony środowiska.

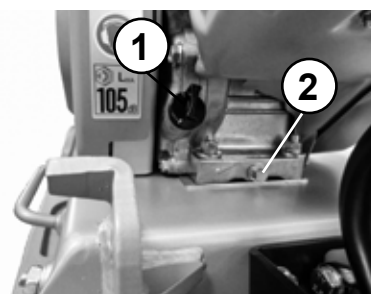

### Czyszczenie / wymiana wkładu filtra powietrza

Odkręcić pokrywę filtra powietrza (3).



Wyjąć wkład filtra (4) z obudowy filtra powietrza.

Wyczyścić wkład filtra zgodnie z instrukcją producenta silnika, w razie uszkodzenia lub mocnego zabrudzenia – wymienić.

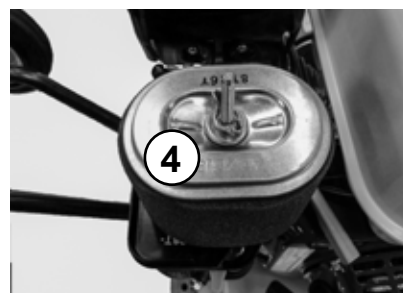



## Wymiana oleju we wzбудniku drgań

Wykręcić śrubę spustową oleju / śrubę wlewu oleju (1) i spuścić olej.

Napełnić olej według tabeli.

Wkręcić śrubę spustową oleju / śrubę wlewu oleju.

 Zwrócić uwagę czystość powierzchni przylegania śruby spustowej oleju / śruby wlewu oleju oraz obudowy wibratora.

 Pojemnik wybrać na tyle duży, aby olej nie przedostał się do gruntu. Zużyty olej usunąć zgodnie z zasadami ochrony środowiska (rozporządzenie w sprawie zużytych olejów mineralnych).

 Plamy po oleju lub pozostałości oleju należy wytrzeć, a szmatę usunąć zgodnie z zasadami ochrony środowiska.

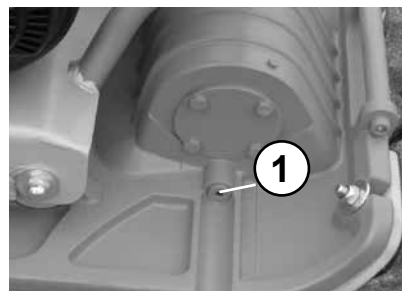

## Kontrola pasa klinowego

Wyjąć osłonę pasa klinowego (2).

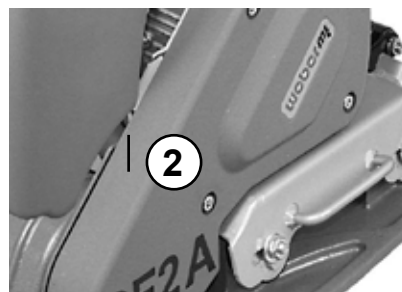

Sprawdzić stan pasa klinowego (3) pod kątem pęknięć, wyłamanych boków i zużycia.

W przypadku zbyt dużego zużycia wymienić pas klinowy.

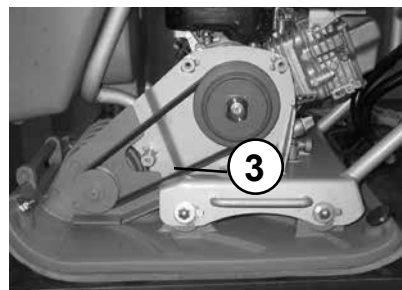

## Materiały eksploatacyjne i ilości napełnienia

Podzespół	Materiał eksploatacyjny Jakość	Ilość CF 2A Hd
<b>Silnik</b> Olej silnikowy	SAE 10 W 40 (-10 ~ +50°C) API – CD CE lub SHPD lub CCMC – D2 – D3 – PD1	0,6 l
<b>Zbiornik paliwa</b> Benzyna	Benzyna bezołowiowa	3,1 l
<b>Wibrator</b>	Olej silnikowy 10 W 40/15 W 40	0,2 l

## Wyszukiwanie błędów

Błąd	Możliwa przyczyna	Środek zaradczy
<b>Ubijak do zagęszczania gruntu nie daje się uruchomić</b>	Błąd w obsłudze  Niedobór paliwa  Filtr paliwa zabrudzony  Filtr powietrza zabrudzony	Wykonać uruchomienie zgodnie z opisem  Skontrolować stan paliwa  Wymienić filtr paliwa  Oczyścić/wymienić wkład filtra powietrza
<b>Brak wibracji/brak ruchu do przodu lub niedostateczny ruch do przodu</b>	Pas klinowy wibratora uszkodzony	Wymienić pas klinowy wibratora

## Środki przy dłuższym magazynowaniu (powyżej 1 miesiąca)

<b>Cały ubijak do zagęszczania gruntu</b>	<ul style="list-style-type: none"><li>– Dokładnie wyczyścić</li><li>– Skontrolować szczelność</li><li>– W razie wycieków usunąć wykryte uchybienia</li></ul>
<b>Zbiornik paliwa</b>	<ul style="list-style-type: none"><li>– Spuścić paliwo i wlać czyste paliwo do dolnej krawędzi króćca wlewowego</li></ul>
<b>Silnik</b>	<ul style="list-style-type: none"><li>– Skontrolować poziom oleju, w razie potrzeby uzupełnić olej do górnej kreski</li><li>– Skontrolować filtr powietrza, w razie potrzeby wymienić</li><li>– Skontrolować filtr paliwa, w razie potrzeby wymienić</li></ul>
<b>Wszystkie odsłonięte części/dźwignia gazu/linki gazu/sworzeń zabezpieczający</b>	<ul style="list-style-type: none"><li>– Zaoleić/nasmarować</li></ul>



Jeśli maszyna magazynowana jest przez okres dłuższy niż sześć miesięcy, omówić dalsze środki z serwisem firmy Weber MT.









[facebook.com/WeberMT](https://facebook.com/WeberMT)



[youtube.com/MyWeberMT](https://youtube.com/MyWeberMT)



**Weber Maschinenteknik GmbH**

Im Boden 5-8, 10 · 57334 Bad Laasphe · Germany

Phone +49 2754 398 0 · Fax +49 2754 398 101

[info@webermt.de](mailto:info@webermt.de) · [www.webermt.de](http://www.webermt.de)