

Instrukcja obsługi i konserwacji



We Know Compaction



CR 7-B Hd
CR 7-B Hd CCD

0116660
0116662

Do maszyny przytwierdzona jest tabliczka znamionowa. Prosimy zanotować dane tabliczki znamionowej, aby w razie uszkodzenia lub zgubienia możliwe było wystawienie nowej.



1 Nazwa

.....

2 Typ

.....

3 Numer seryjny

.....

4 Rok produkcji

.....

5 Ciężar

.....

6 Moc znamionowa kW

.....

Spis treści

1. Wstęp	4
2. Opis	5
3. Dane techniczne	6
4. Bezpieczeństwo	7
4.1. Naklejki informacyjne i naklejki bezpieczeństwa.....	12
5. Obsługa	13
5.1. Miejsca obsługi maszyny	14
5.2. Moduł uruchomienia.....	17
5.3. Kontrola zagęszczania Compacrol	18
6. Transport	24
7. Przechowywanie	25
8. Konserwacja	26
8.1. Przegląd konserwacji	27
8.2. Opis prac konserwacyjnych	28
8.2.1. Kontrola poziomu oleju	28
8.2.2. Wymiana oleju silnikowego	28
8.2.3. Wyczyścić filtr powietrza	29
8.2.4. Kontrola poziomu oleju hydraulicznego	30
8.2.5. Wymienić olej we wzbudniku drgań	30
8.2.6. Ustawienie / wymiana świecy zapłonowej	30
8.2.7. Kontrola pasa klinowego	31
8.2.8. Stosowanie ładowarki ciągłej	31
8.2.9. Wymiana bezpiecznika	32
8.3. Materiały eksploatacyjne i ilości napełnienia	33

1. Wstęp

Niniejsza instrukcja obsługi i konserwacji powinna umożliwić użytkownikowi poznanie, konserwację i wykorzystanie możliwości użytkownika ubijaka do zagęszczania gruntu zgodnie z przeznaczeniem.

Podane w tej instrukcji wskazówki bezpieczeństwa i ostrzeżenia pomogą w unikaniu sytuacji niebezpiecznych, minimalizacji kosztów napraw i postojów i zwiększaniu gotowości do pracy maszyny. Należy ich dokładnie przestrzegać.

Niniejsza instrukcja obsługi i konserwacji zawsze musi znajdować się w miejscu stosowania maszyny i być do dyspozycji operatora maszyny.

Dalsze informacje można otrzymać w razie potrzeby u swojego sprzedawcy Weber MT.

Na ostatniej stronie niniejszej instrukcji znajduje się kod QR. Prosimy go zeskanować, aby otrzymać aktualne adresy kontaktowe oddziałów Weber MT.

Informacje dot. wbudowanego silnika benzynowego firmy Honda i przynależną instrukcję obsługi i konserwacji, jak również listę części zamiennych można w razie potrzeby otrzymać od www.honda-engines-eu.com.

Aktualną listę części zamiennych do maszyny można znaleźć w aplikacji serwisowej Weber MT lub pod poniższym linkiem:

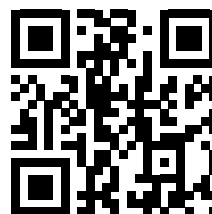

<https://wenet.webermt.com/>

2. Opis

Maszyna

Prezentowana maszyna to ubijak do zagęszczania gruntu do ręcznego prowadzenia z odwracaniem.

Maszyna składa się z części dolnej i górnej. Część dolna obejmuje wzbudnik drgań, natomiast w części górnej jest zamontowany silnik oraz elementy potrzebne do sterowania.

Chłodzony powietrzem silnik benzynowy firmy Honda wprawia wzbudnik drgań w drgania za pośrednictwem sprzęgła odśrodkowego. Do przenoszenia siły między częścią górną i dolną służy pas klinowy.

Liczbę obrotów silnika ustawia się za pomocą dźwigni gazu między liczbą obrotów biegu jałowego a liczbą obrotów pełnego gazu.

Zasilanie i powrót jest sterowane płynnie hydraulicznie jednym uchwytem.

3. Dane techniczne

	CR 7-B Hd	CR 7-B Hd CCD
Ciężar		
Ciężar roboczy CECE [kg]	428	453
Wymiary		
Długość gabarytowa [mm]	1788	1788
Szerokość gabarytowa / z zabudowanymi płytami [mm]	510/650/800	510/650/800
Wysokość przy złożonym drążku prowadzenia ręcznego [mm]	1230	1230
Długość płyty gruntowej [powierzchnia przyłożenia, w mm]	450	450
Powierzchnia nacisku [mm]	450x640/450x790	450x640/450x790
Napęd		
Producent silnika	Honda	Honda
Typ	GX 390	GX 390
Moc przy roboczej prędkości obrotowej wg ISO 3046-1 [kW]	6,4	6,4
Rodzaj silnika spalinowego	Benzynowy, 4-surowy	Benzynowy, 4-surowy
Robocza prędkość obrotowa [1/min]	2750	2750
Prędkość jazdy [zależnie od gruntu, w m/min]	0-27	0-27
Zdolność pokonywania wzniesień [zależnie od gruntu, w %]	35	35
Drgania		
System	Wibrator dwuwalowy	Wibrator dwuwalowy
Rodzaj napędu	Mechaniczny	Mechaniczny
Częstotliwość [Hz]	74	74
Siła odśrodkowa [kN]	65	65
Wartości hałasu zgodnie z dyrektywą 2000/14/WE		
Poziom ciśnienia akustycznego LPA wyznaczony według EN 500, [dB (A)]	94	94
Poziom mocy akustycznej LWA wyznaczony według EN ISO 3744 i EN 500, [dB (A)]	108	108
Poziomy drgań		
Wibracje w układzie ręka-ramię, ważona efektywna wartość przyspieszenia według EN 500, [m/s ²] Użytkownik musi przestrzegać zachowania wartości drgań zgodnie z dyrektywą 2006/24/WE.	2,1	2,1

4. Bezpieczeństwo

Informacje ogólne

Przeczytać wszystkie wskazówki bezpieczeństwa i przestrzegać ich, gdyż w przeciwnym wypadku mogą wystąpić:

- zagrożenie dla zdrowia i życia użytkownika,
- pogorszenie właściwości maszyny i innych wartości rzeczowych.

Oprócz instrukcji obsługi należy przestrzegać przepisów BHP obowiązujących w danym kraju.

Użytkowanie zgodne z przeznaczeniem

Maszyny wolno używać tylko w stanie sprawnym technicznie oraz zgodnie z przeznaczeniem, ze świadomością bezpieczeństwa i zagrożeń, przestrzegając instrukcji obsługi. Zakłócenia mogące zmniejszyć bezpieczeństwo wymagają natychmiastowego zakończenia pracy z maszyną. Takie szkody należy niezwłocznie zgłosić i usunąć.

Maszyna nadaje się wyłącznie do zagęszczania:

- piasku,
- żwiru,
- tłucznia,
- słabo związanego materiału mieszanego,
- powierzchni brukowanych.

Miejsce operatora znajduje się za maszyną.

Operator musi pewnie prowadzić maszynę obiema rękami na uchwycie.

Użytkowanie niezgodne z przeznaczeniem

Przy użytkowaniu niezgodnym z przeznaczeniem maszyna może stanowić zagrożenie dla osób i wartości rzeczowych. Maszyna definitywnie nie nadaje się do:

- zagęszczania zamrożonego gruntu,
- zagęszczania twardych gruntów, nienadających się do dalszego zagęszczania,
- zagęszczania materiału nienośnego,
- zagęszczania gruntów mocno związanych,
- zagęszczania (wbijania) przy punktowym obciążeniu płyty dennej,
- rozbijania i zagęszczania pojedynczych kamieni.

Za szkody wynikające z użytkowania niezgodnego z przeznaczeniem odpowiada użytkownik względnie operator maszyny. W przypadku użycia niezgodnego z przeznaczeniem lub wszelkiego nadużycia wygasają wszelkie roszczenia z tytułu odpowiedzialności i gwarancji.

Ryzyko resztkowe

W bezpośrednim otoczeniu maszyny z zasady istnieje zwiększone niebezpieczeństwo wypadku, jeżeli operator nie zauważy innych osób w otoczeniu maszyny.

Na takie ryzyko należy zwrócić uwagę innym osobom. Operator może uruchomić maszynę tylko wtedy, gdy wszystkie osoby w otoczeniu maszyny są świadome tego ryzyka.

Wymagania dot. operatora	<p>Ten ubijak do zagęszczania gruntu może być obsługiwany tylko przez odpowiednie osoby, które ukończyły 18. rok życia. Muszą być one poinstruowane w zakresie obsługi maszyny przez przedsiębiorcę lub jego pełnomocnika. Operator musi przestrzegać obowiązujących przepisów ruchu drogowego.</p> <p>Maszyna nie może być obsługiwana przez dzieci.</p>
Środki ochrony indywidualnej	<p>Podczas eksploatacji i prac konserwacyjnych przy maszynie należy nosić środki ochrony indywidualnej, czyli</p> <ul style="list-style-type: none"> - kask ochronny, - ochronników słuchu, - rękawice ochronne, - obuwia ochronnego z ochroną palców.
Strefy zagrożeń	<p>Strefa bezpośredniego zagrożenia znajduje się w bezpośrednim otoczeniu maszyny. Przebywanie osób trzecich w tej strefie jest zabronione.</p>
Części zamienne, modyfikacje i przeróbki	<p>Modyfikacje i przeróbki są dozwolone tylko za pomocą oryginalnego wyposażenia Weber MT. Jeżeli maszyna jest modyfikowana za pomocą innego wyposażenia i bez zezwolenia firmy Weber MT, firma nie przejmuje odpowiedzialności za wynikające stąd szkody materialne i szkody na zdrowiu lub życiu.</p> <p>Do prac konserwacyjnych i naprawczych wolno stosować tylko oryginalne części zamienne firmy Weber MT. Niesprawdzone części zamienne mogą zmniejszyć niezawodność i bezpieczeństwo maszyny.</p>
Przed uruchomieniem	<p>Jeżeli maszyna zostanie uruchomiona, mimo że wymagane jest wykonanie prac konserwacyjnych i naprawczych, grożą szkody materialne. Przed każdym uruchomieniem należy się upewnić, że nie ma konieczności wykonania prac przy maszynie.</p> <p>Aby uniknąć obrażeń, maszynę należy uruchomić tylko wtedy, gdy operator nosi środki ochrony indywidualnej.</p> <p>Przedmioty odłożone na maszynie mogą z chwilą uruchomienia lub podczas eksploatacji maszyny spaść lub zostać odrzucone. Dlatego przed uruchomieniem należy usunąć wszystkie luźne przedmioty lub narzędzia.</p> <p>Jeżeli pokrywa zbiornika jest otwarta, podczas uruchomienia lub eksploatacji maszyny może wyciec paliwo ze zbiornika i zapalić się na silniku. Istnieje ryzyko oparzeń. Dlatego maszynę należy uruchamiać tylko z zamkniętą pokrywą zbiornika.</p>

Proces uruchomienia

Podczas procesu uruchomienia nie wolno wtryskiwać sprayów lub innych środków pomocniczych do zasysania powietrza. To może prowadzić do przegrzania komory spalania i tym samym do uszkodzeń silnika.

Jeżeli operator podczas uruchomienia maszyny znajduje się w pomieszczeniach zamkniętych lub w głębokich, ciasnych rowach, istnieje niebezpieczeństwo uduszenia. Zabrania się eksploatacji maszyny w zamkniętych pomieszczeniach. Przed uruchomieniem należy zapewnić dostateczne zasilanie powietrzem.

Aby uniknąć uszkodzeń silnika, elektroniczny proces uruchamiania może trwać maksymalnie 5 sekund. Przed powtórzeniem procesu uruchamiania zrobić przerwę co najmniej 10 sekund.

Jeśli kluczyk zapłonowy nie odskoczy samoczynnie do położenia „1”, może dojść do uszkodzeń rozrusznika elektrycznego i silnika. Przerwać proces rozruchu i wyłączyć maszynę. Przed następną próbą uruchomienia wyjaśnić przyczynę i usunąć.

Podczas obsługi

Zwracać uwagę na otoczenie, aby uniknąć obrażeń osób trzecich lub szkód materialnych.

Przerwać eksploatację i unieruchomić maszynę w razie rozpoznania uszkodzeń maszyny podczas eksploatacji.

Wstrzymać eksploatację i wyłączyć maszynę, jeśli wskaźniki świecące modułu uruchomienia nie zgasną krótko po uruchomieniu lub zaświecą się w trakcie pracy.

Symbol ☺ świeci w trakcie pracy ciągle. Wskazuje on eksploatację maszyny. Dokładne znaczenie poszczególnych wskaźników świetlnych opisano w rozdziale „Obsługa”.

Odstawienie maszyny

Maszynę należy zawsze odstawiać na równym i nośnym gruncie.

Odstawione maszyny stanowiące przeszkodę należy zabezpieczyć zgodnie z ustawowymi przepisami, zwłaszcza w obrębie powierzchni ruchu publicznego.

Silnik i wylot spalin rozgrzewają się podczas eksploatacji i mogą spowodować oparzenia po dotknięciu. Dlatego tych podzespołów nie wolno dotykać podczas eksploatacji i krótko po wyłączeniu maszyny.

Zatankowanie maszyny

Rozlane paliwo może się zapalić i stanowi obciążenie dla środowiska naturalnego. Dlatego należy zebrać rozlane paliwo i zapewnić, aby pokrywa zbiornika paliwa była dobrze zamknięta po zatankowaniu.

Kontakt z paliwem może uszkodzić łączniki gumowo-metalowe maszyny, które mogą stracić swoją skuteczność. Dlatego należy starannie zetrzeć rozlane paliwo z łączników gumowo-metalowych.

Opary paliwa są łatwopalne. Nie palić podczas tankowania maszyny i nie tankować w pobliżu otwartego ognia. Maszynę wolno tankować wyłącznie po wyłączeniu silnika.

Czyszczenie

Do czyszczenia stosować czystą wodę. Nie stosować palnych rozpuszczalników. Opary rozpuszczalników mogą się zapalić na gorących podzespołach lub przez inne iskry.

Czyszczenie wykonywać tylko w nadających się i dopuszczalnych pomieszczeniach. Ew. zmyte resztki oleju lub smaru stanowią obciążenie dla środowiska naturalnego i należy je wyłapać za pomocą stosownych środków (np. oddzielacz oleju).

Bezpieczeństwo w postępowaniu z silnikami spalinowymi

Podczas eksploatacji silniki spalinowe stanowią szczególne zagrożenie.

Spaliny zawierają tlenek węgla, gaz bezbarwny i bezzapachowy, który jest bardzo niebezpieczny i który w bardzo krótkim czasie może prowadzić do utraty przytomności i śmierci. Dlatego nigdy nie należy wdychać spalin.





Kontrola

Maszynę należy kontrolować odpowiednio do warunków stosowania i okoliczności zakładu pod względem bezpiecznej eksploatacji. Kontrola według potrzeb, jednak co najmniej raz na rok, wykonana przez rzeczoznawcę. Pisemne wyniki kontroli należy przechować do następnej kontroli.

Wskazówki bezpieczeństwa i ostrzeżenia

W instrukcji zakładowej zastosowano różne wskazówki bezpieczeństwa i ostrzeżenia.



Poniżej wyjaśniono znaczenie słów kluczowych i symboli.

 UWAGA	UWAGA ostrzega przed niebezpieczeństwem szkód materialnych.
 OSTROŻNIE	OSTROŻNIE ostrzega przed niebezpieczeństwem lekkich obrażeń.
 OSTRZEŻENIE	OSTRZEŻENIE ostrzega przed groźną sytuacją, która może powodować poważne obrażenia lub śmierć.
 ZAGROŻENIE	ZAGROŻENIE ostrzega przez groźną sytuacją, która może prowadzić do śmierci lub ciężkiego uszkodzenia ciała, jeżeli nie podejmie się działań dla jego uniknięcia.



Symbol informacji daje uzupełniające wskazówki dot. eksploatacji maszyny i wskazuje na uzupełniające informacje techniczne.

4.1. Naklejki informacyjne i naklejki bezpieczeństwa

	Naklejki	Znaczenie
1		Wymagane jest regularne kontrolowanie wszystkich połączeń śrubowych pod względem dokręcenia. Jest to szczególnie ważne po pierwszym użyciu.
2		Do zbiornika paliwa wlewać tylko benzynę niebieską.
3		Maszynę podnosić za przeznaczone do tego ucho dźwigu. Poziom mocy akustycznej 108 dB (A), stosować ochronniki słuchu.

5. Obsługa

Przygotowanie maszyny do pierwszego użycia

- ▶ Usunąć cały materiał opakunkowy.
- ▶ Sprawdzić wszystkie składniki pod względem widocznych uszkodzeń. W razie widocznych uszkodzeń nie wolno uruchomić maszyny. Skontaktować się z właściwym sprzedawcą.
- ▶ Sprawdzić, czy maszyna i jej komponenty zostały dostarczone w komplecie.
- ▶ Sprawdzić poziom napęnlienia materiałów eksploatacyjnych i ew. uzupełnić.
- ▶ Ustawić maszynę w miejscu stosowania.

5.1. Miejsca obsługi maszyny

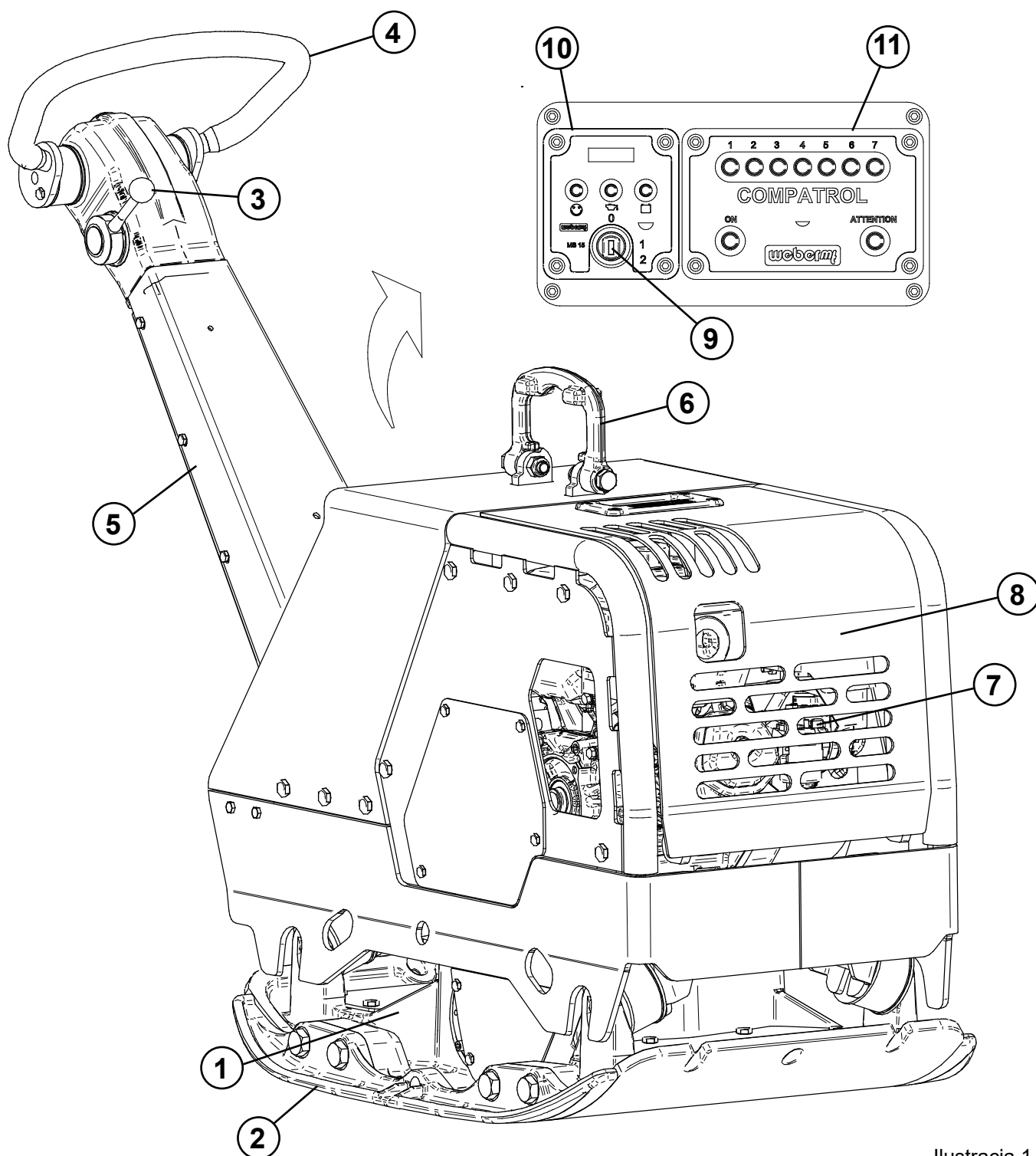

Ilustracja 1

Widok ogólny CR 7-B Hd

- | | | | |
|---|----------------------------------|-----|---------------------------------|
| 1 | Płyta denna ze wzбудnikiem drgań | 7 | Silnik |
| 2 | Kątownik montażowy | 8 | Kłapa konserwacyjna |
| 3 | Dźwignia gazu | 9* | Przełącznik kluczykowy |
| 4 | Rączka | 10* | Moduł uruchomienia |
| 5 | Drażek prowadzenia ręcznego | 11* | Kontrola zagęszczania Compacrol |
| 6 | Zaczep haka dźwigowego | | |

* Tylko CR 7-B Hd CCD

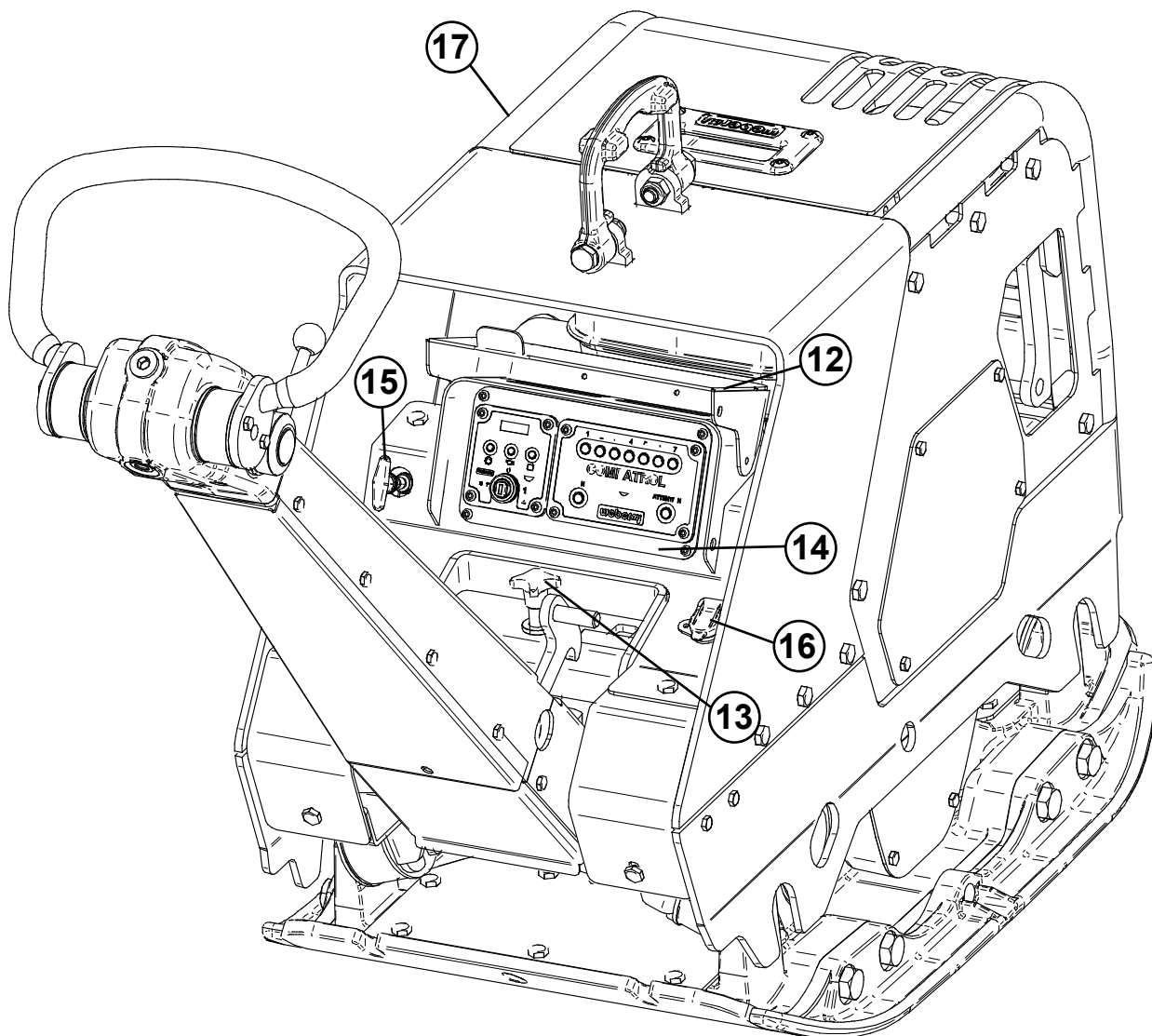

Ilustracja 2

Widok z tyłu CR 7-B Hd CCD

- 12 Kłapa zabezpieczająca przed wandalizmem
- 13 Śruba nastawcza na wysokości obsługi
- 14 Skrzynka armatury
- 15 Dławik
- 16 Gniazdo ładowania
- 17 Kurek benzyny (bez rysunku)

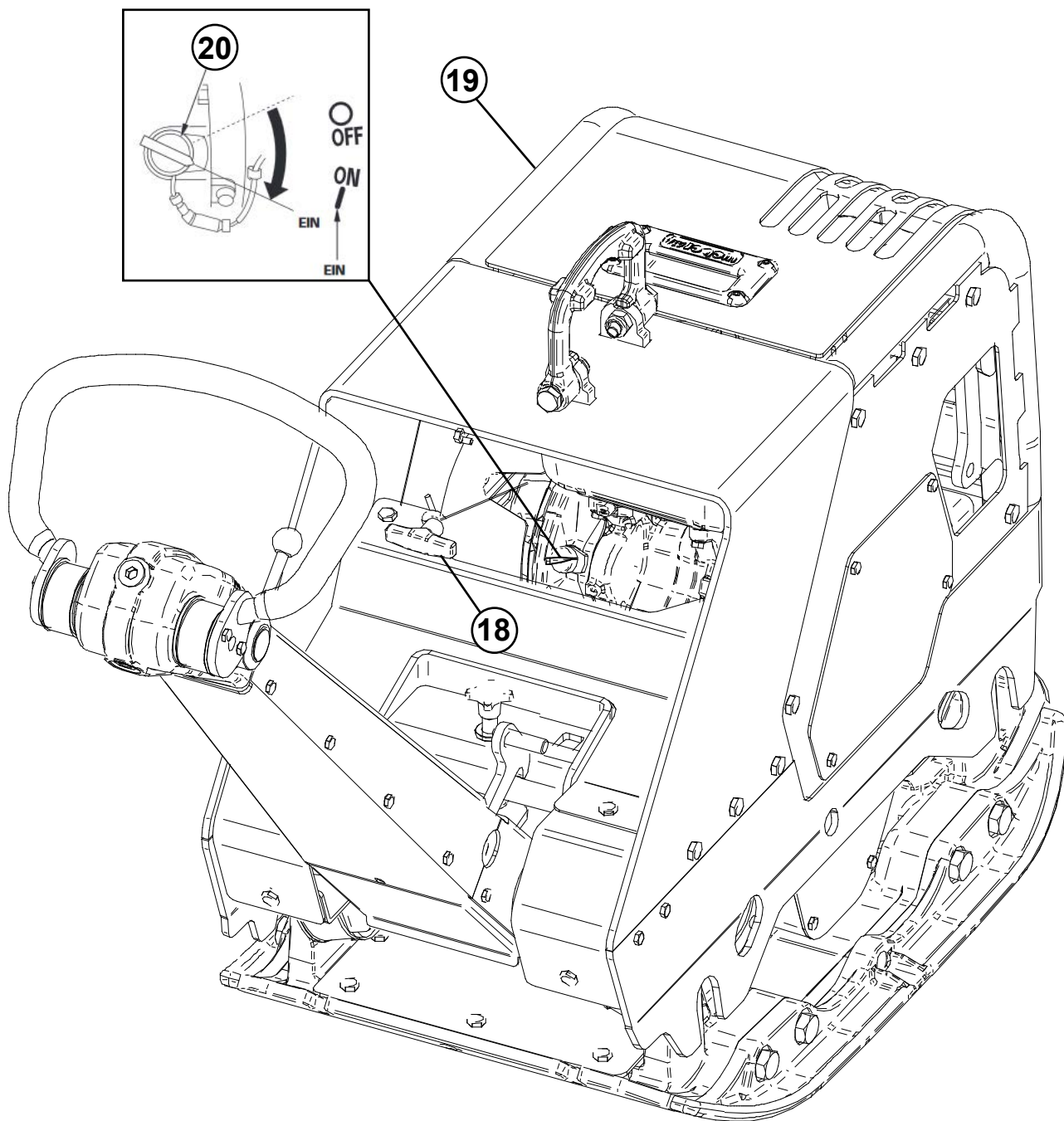

Ilustracja 3

Widok z tyłu CR 7-B Hd

- 18 Starter rewersyjny
- 19 Dławik i kurek benzyny (bez rysunku)
- 20 Wyłącznik zwarcioowy

5.2. Moduł uruchomienia

MS 15

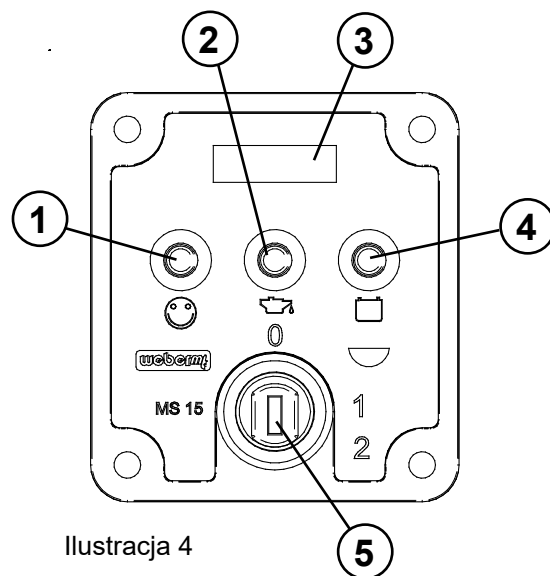

Ilustracja 4

1 Wskaźnik roboczy (LED)

Wskaźnik sygnalizuje, że zapłon maszyny jest włączony. Zapala się, kiedy przełącznik kluczykowy (5) jest przełączony w pozycji „1”.

2 Wskaźnik ciśnienia oleju (LED)

To wskazanie sygnalizuje brak ciśnienia oleju. Natychmiast wstrzymać pracę maszyny, jeśli pojawi się to wskazanie.

3 Wskaźnik godzin pracy

W tym polu widoczne są zrealizowane godziny pracy maszyny. W ciągu pierwszych 10 sekund po włączeniu zapłonu (przełącznik kluczykowy (5) w pozycji „1”) wyświetlany jest pozostały czas do następnego wymaganego przeglądu.

4 Wskaźnik kontrolny ładowania (LED)

To wskazanie sygnalizuje brak zasilania prądu ładowania akumulatora rozruchowego. Można kontynuować pracę maszyny, jednak trzeba znaleźć i usunąć przyczynę braku zasilania prądu ładowania.

5 Przełącznik kluczykowy

Przełącznik kluczykowy włącza lub wyłącza zasilanie elektryczne (zapłon) maszyny. Dodatkowo załącza on rozrusznik elektryczny silnika.

▶ Przełącznik w położeniu „1”

✓ Zapłon jest włączony.

▶ Przełącznik w położeniu „0”

✓ Zapłon jest wyłączony.

▶ Przełącznik w położeniu „2”

✓ Rozrusznik elektryczny zostaje załączony.

UWAGA

Niebezpieczeństwo szkód rzeczowych z powodu pracującego rozrusznika elektrycznego.

Kluczyk zapłonowy musi samoczynnie odskoczyć z położenia „2” do położenia „1”. W inne sytuacji:

▶ Natychmiast wyłączyć maszynę.

5.3. Kontrola zagęszczenia Compatrol

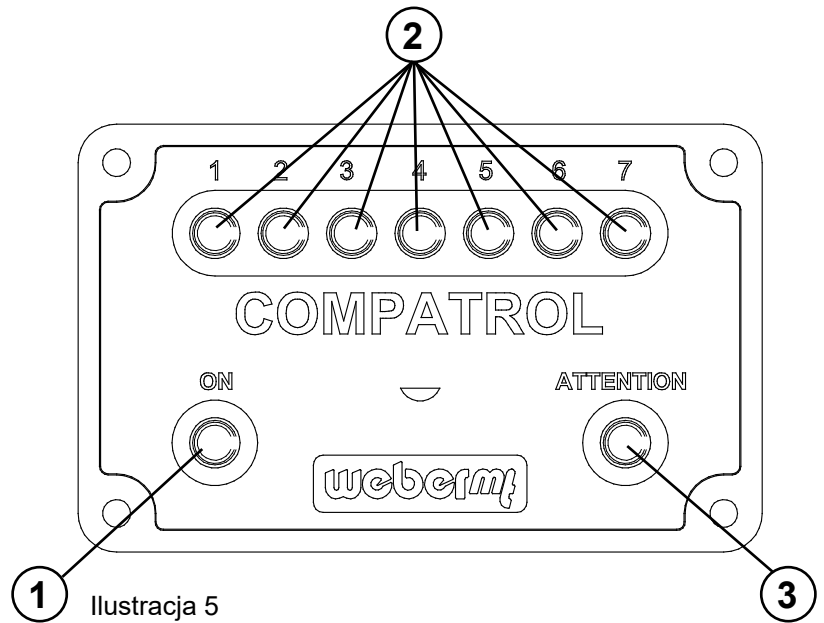

1 Wskaźnik roboczy (zielony)

Wskaźnik zapala się po uzyskaniu właściwej częstotliwości roboczej i wskazuje gotowość do eksploatacji kontroli zagęszczenia.

Jeśli wskaźnik miga ciągle, maszyna działa z niewłaściwą częstotliwością roboczą.

2 Wskaźnik zagęszczenia (żółty)

Diody świeące 1–7 wskazują stopień zagęszczenia podłoża. Wraz ze wzrostem zagęszczenia zwiększa się liczba świeących diod.

Jeżeli przy ponownym przejeździe w tym samym miejscu nie zapali się żadna kolejna dioda świeąca, oznacza to osiągnięcie maksymalnie możliwego zagęszczenia.

3 Lampka ostrzegawcza (czerwona)

Lampka ostrzegawcza sygnalizuje pracę na zbyt twardych podłożach.

Takiego podłoża nie można dalej zagęszczać przy użyciu zastosowanego typu maszyny i może to prowadzić do uszkodzenia maszyny.

Możliwe stany wskazań

Kontrola działania diod świecących

Po włączeniu zapłonu, gdy silnik nie został jeszcze uruchomiony, wykonywana jest kontrola działania diod świecących. Wskaźnik roboczy (1) oraz lampka ostrzegawcza (3) świecą się światłem ciągłym. Diody świecące wskaźnika zagęszczenia (2) zapalają się kolejno od lewej do prawej, a następnie gasną w odwrotnej kolejności.

Po uruchomieniu silnika, przed osiągnięciem częstotliwości roboczej

Lampka ostrzegawcza (3) sygnalizuje ciągłym świeceniem, że wskaźnik zagęszczenia nie jest jeszcze gotowy do pracy.

Diody świecące wskaźnika zagęszczenia (2) jeszcze się nie świecą.

Wskaźnik roboczy (1) sygnalizuje miganiem, że częstotliwość robocza nie została jeszcze osiągnięta.

Uzyskanie częstotliwości roboczej, praca

Po uzyskaniu częstotliwości roboczej wskaźnik roboczy (1) świeci się światłem ciągłym, sygnalizując gotowość maszyny do pracy.

Lampka ostrzegawcza (3) gaśnie.

Wskaźnik zagęszczenia (2) zaczyna się zapalać, pokazując osiągnięte zagęszczenie podłoża.

Zapalenie lampki ostrzegawczej

Lampka ostrzegawcza sygnalizuje pracę na zbyt twardych podłożach.

Jeżeli wszystkie diody wskaźnika zagęszczenia (2) świecą się jednocześnie wraz z lampką ostrzegawczą (3), oznacza to, że zagęszczane podłoże jest zbyt twarde.

Należy natychmiast przerwać pracę, aby zapobiec uszkodzeniu maszyny.



Osiągalne maksimum zagęszczenia może się różnić w zależności od rodzaju i składu podłoża. W przypadku piasku maksimum to jest zazwyczaj osiągnięte przy mniejszej liczbie świecących diod.

W dobrze uziarnionej mieszance żwiru i tłuczni o odpowiedniej zawartości wody po zakończeniu zagęszczania zapala się sześć do siedmiu diod. Ważne jest dokładne obserwowanie wskazań podczas ostatniego przejazdu. Miejsca, w których liczba świecących diod gwałtownie spada, są niedostatecznie zagęszczone. W takich miejscach podłoże należy dodatkowo zagęścić lub nawet wymienić.

Przed przystąpieniem do pracy

Przed przystąpieniem do pracy wykonać następujące czynności, aby uniknąć postojów lub nadmiernego zużycia.

Oględziny

- ▶ przewód hydrauliczny pod względem szczelności
- ▶ układ paliwowy pod względem szczelności
- ▶ zderzak gumowy pod względem pęknięć
- ▶ innego rodzaju uszkodzenia

Sprawdzić poziomy napełnienia i ew. skorygować

- ▶ Olej silnikowy
- ▶ Olej hydrauliczny
- ▶ Rodzaj paliwa

Inne kontrole

- ▶ Kontrola połączeń śrubowych pod względem dokręcenia
- ▶ Kontrola przestrzegania harmonogramu konserwacji

Praca z maszyną

Uruchomienie silnika

UWAGA

Niebezpieczeństwo uszkodzenia silnika z powodu zbyt długich procesów uruchomienia.

Jeden proces uruchomienia może trwać maksymalnie 5 sekund. Przed powtórzeniem procesu uruchamiania zrobić przerwę co najmniej 10 sekund.

UWAGA

Niebezpieczeństwo uszkodzenia silnika. Stosowanie sprayów wspomagających rozruch może prowadzić do przegrzania komory spalania.

- ▶ Nie stosować sprayów wspomagających rozruch.

▲ OSTRZEŻENIE

Niebezpieczeństwo uduszenia wskutek spalin przy uruchomieniu silnika w zamkniętych pomieszczeniach lub w niedostatecznie wietrzonych strefach pracy.

- ▶ Silnik uruchamiać tylko w dobrze wietrzonych miejscach pracy.
- ▶ W przypadku eksploatacji maszyny w rowach patrz rozdział „Bezpieczeństwo”.
- ▶ Ustawić żądaną wysokość roboczą drążka prowadzenia ręcznego za pomocą śruby nastawczej (pozycja 13, ilustracja 2).
- ▶ Otworzyć klapę zabezpieczającą przed wandalizmem.
- ▶ Otworzyć zawór paliwowy (przesunąć w prawo).
- ▶ Zamknąć (pociągnąć) dźwignię dławika (pozycja 15, ilustracja 2).
- ▶ Przesunąć dźwignię gazu w położenie pełnego gazu „ON”.
- ▶ Obrócić kluczyk zapłonowy do pozycji „2” i przytrzymać, aż silnik będzie pracował.
- ▶ Puścić kluczyk zapłonowy, kiedy silnik będzie pracował.

UWAGA! Niebezpieczeństwo szkód rzeczowych z powodu pracującego rozrusznika elektrycznego.

Kluczyk zapłonowy musi się cofnąć samoczynnie do pozycji „1”. W przeciwnym razie natychmiast wyłączyć maszynę.

- ▶ Przełączyć dźwignię gazu na prędkość obrotową biegu jałowego „STOP”.
- ✓ Lampka robocza ☺ wskazuje gotowość do eksploatacji maszyny.
- ▶ Odczekać kilka minut na rozgrzanie silnika.
- ▶ Otworzyć (nacisnąć) dźwignię dławika.

CR 7-B Hd CCD

CR 7-II Hd



- ▶ Ustawić żądaną wysokość roboczą drążka prowadzenia ręcznego za pomocą śruby nastawczej (pozycja 13, ilustracja 2).
- ▶ Wyłącznik zwarciový (pozycja 20, ilustracja 3) przełączyć na „I”.
- ▶ Otworzyć zawór paliwowy (przesunąć w prawo).
- ▶ Zamknąć dźwignię przepustnicy (przesunąć w lewo).
- ▶ Przesłać dźwignię gazu w położenie pełnego gazu „ON”.
- ▶ Powoli pociągnąć za uchwyt rozrusznika rewersyjnego (pozycja 18, ilustracja 3) aż do wyczuwalnego oporu (kompresja silnika).
- ▶ Spuścić uchwyt z powrotem do położenia wyjściowego.
- ▶ Uchwyt przeciągnąć szybko i mocno do końca.
- ▶ Powtórzyć czynność, jeżeli silnik nie zapali.
- ▶ Przełączyć dźwignię gazu na prędkość obrotową biegu jałowego „STOP”.
- ▶ Odczekać kilka minut na rozgrzanie silnika.
- ▶ Otworzyć dźwignię przepustnicy (przesunąć w prawo).
- ✓ Maszyna jest gotowa do eksploatacji.

Zagęszczanie

▲ OSTROŻNIE

Podczas eksploatacji w pobliżu ścian istnieje niebezpieczeństwo zmiążdżenia między maszyną a ścianą.

- ▶ W pobliżu przeszkód pracować ze zwiększoną ostrożnością.

▲ OSTROŻNIE

Niebezpieczeństwo odniesienia obrażeń wskutek niewłaściwego prowadzenia maszyny.

- ▶ Prowadzić maszynę pewnie trzymając obie ręce na uchwycie.

UWAGA

Uślizgi pasa klinowego mogą powodować szkody rzeczowe lub nadmierne zużycie.

- ▶ Maszyna musi zawsze pracować na pełnym gazie, położenie dźwigni gazu „ON”.

UWAGA

Niebezpieczeństwo uszkodzeń łożyska. Nigdy nie pracować na podłożach, których nie da się już zagęścić. Opcjonalna kontrola zagęszczenia Compatrol ostrzega przed twardymi podłożami. Jeśli zaświecą się wszystkie diody świecące wskaźnika zagęszczenia razem z lampką ostrzegawczą, należy natychmiast przerwać pracę.

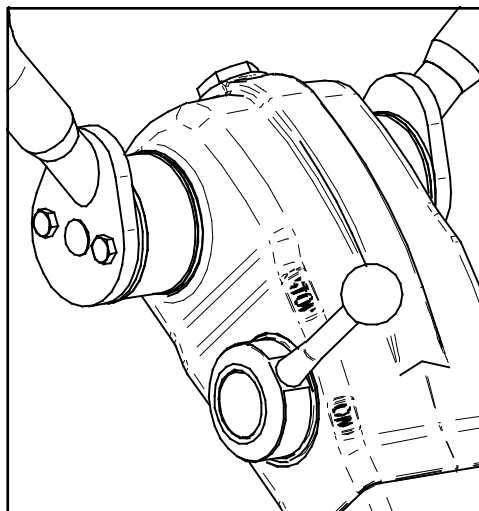

- ▶ Uruchomić silnik.
- ▶ Przeszawić dźwignię gazu w położenie pełnego gazu „ON”.
- ▶ Przez przełożenie uchwytu wybrać w odpowiednim kierunku między zasilaniem i powrotem.



Zasilanie i powrót maszyny można przełączać bezstopniowo. Przez odpowiednio silne wychylenie uchwytu wybierana jest prędkość maszyny



Jeżeli maszyna jest wyposażona w kontrolę zagęszczenia Compatrol, osiągnięty stopień zagęszczenia podłoża można odczytać z wskaźnika. Maksymalne możliwe do osiągnięcia zagęszczenie zostaje osiągnięte, gdy przy ponownym przejeździe nie zapalą się kolejne diody świecące.

Wyłączanie silnika

- ▶ Przeszawić dźwignię gazu w położenie biegu jałowego „STOP”.
- ▶ Klucz zapłonowy (w przypadku CR 7-II Hd wyłącznik zwarciowy) ustawić w położeniu „0”.
- ▶ W przypadku CR 7-II Hd E i CR 7-II Hd CCD wyciągnąć kluczyk zapłonowy i zamknąć klapę zabezpieczającą przed wandalizmem.

6. Transport

Podnoszenie maszyny

Maszynę można podnieść w celu załadowania na pojazd.

OSTROŻNIE

Niebezpieczeństwo wystąpienia szkód materialnych i obrażeń. Maszyna może upaść wskutek stosowania wadliwych lub nieodpowiednich dźwignic.

- ▶ Stosować zawiesia o wystarczającej nośności.
- ▶ Drążek kierowania ręcznego zablokować w pozycji złożonej.
- ▶ Hak dźwigu zawiesić w uchu dźwigu i podnieść maszynę prosto w górę.

7. Przechowywanie

Przechowywanie na placu budowy

Jeżeli maszyna podczas przerw pracy, na przykład przez noc, jest przechowywana na placu budowy, należy ją chronić przed kradzieżą lub nieuprawnionym użytkowaniem.

Odstawione maszyny stanowiące przeszkodę należy zabezpieczyć zgodnie z ustawowymi przepisami, zwłaszcza w obrębie powierzchni ruchu publicznego.

Przechowywanie przez dłuższy czas

Jeśli maszyna nie jest stosowana dłużej niż jeden miesiąc, należy podjąć następujące działania:

- ▶ Starannie oczyścić całą maszynę.
- ▶ Całą maszynę sprawdzić pod względem szczelności. Usunąć ewentualnie stwierdzone wady.
- ▶ Spuścić paliwo i napełnić zbiornik czystym paliwem.
- ▶ Sprawdzić poziom napełnienia oleju silnikowego i ew. skorygować.
- ▶ Sprawdzić filtr powietrza i filtr paliwa i oczyścić je. Wymienić w przypadku uszkodzenia.
- ▶ Lekko naoliwić wszystkie części lśniącej, dźwignie i cięgła gazu.
- ▶ Sprawdzić poziom naładowania akumulatora i w razie potrzeby naładować.
- ▶ Regularnie sprawdzać poziom naładowania akumulatora co najmniej co 3 miesiące. Opcjonalnie użyć ładowarki ciągłej / ładowarki utrzymaniowej.



Jeśli maszyna ma być magazynowana dłużej niż sześć miesięcy, omówić dalsze działania z serwisem firmy Weber MT.

8. Konserwacja

Wskazówki ogólne

Poniższy rozdział zawiera instrukcje potrzebne do regularnej konserwacji. Instrukcje należy starannie przeczytać i przestrzegać ich, aby uniknąć postojów maszyny wskutek nadmiernego życia lub uszkodzeń maszyny.

Przed przystąpieniem do prac konserwacyjnych należy również przeczytać wskazówki bezpieczeństwa dot. konserwacji maszyny. Pomoże to zminimalizować ryzyko dla personelu konserwacji.

Personel konserwacji

Do prac konserwacyjnych i naprawczych potrzebna jest szczególna wiedza. Te prace może wykonywać tylko wykwalifikowany personel.

Personel konserwacyjny musi być poinstruowany w zakresie obsługi maszyny przez przedsiębiorcę lub jego pełnomocnika.

Personel konserwacyjny podczas prac musi nosić środki ochrony indywidualnej (patrz rozdział „Bezpieczeństwo”).

Bezpieczeństwo

Podczas prac konserwacyjnych i naprawczych istnieje zwiększone niebezpieczeństwo obrażeń, na przykład przez zmiążdżenia przez ruchome podzespoły.

Po działaniach konserwacyjnych i utrzymujących maszynę w dobrym stanie należy ponownie zamontować i uruchomić wszystkie urządzenia zabezpieczające.

Spuszczone materiały eksploatacyjne stanowią obciążenie dla środowiska naturalnego. Należy je wyłapać i przechowywać w odpowiednich pojemnikach. Utylizować zgodnie z postanowieniami ochrony środowiska naturalnego.

Wszelkie prace konserwacyjne wolno wykonywać tylko przy wyłączonym silniku. Zabezpieczyć silnik przed nieuprawnionymi próbami uruchomienia.

Przed przystąpieniem do prac przy instalacji elektrycznej odłączyć akumulator rozruchowy i zasłonić materiałem izolującym bieguny akumulatora. Odłączanie akumulatora jest zalecane nawet, gdy nie wykonuje się prac bezpośrednio przy elementach instalacji elektrycznej. Zabezpieczy to maszynę przed nieupoważnionymi próbami uruchomienia w czasie konserwacji.

Przed rozruchem maszyny po konserwacji należy pamiętać o usunięciu wszystkich luźnych części (śruby, narzędzia itd.) z maszyny. Mogą one zostać wciągnięte lub odrzucone przez ruchome części.

Utrzymywać całą maszynę w czystości. Naklejki zawsze muszą być dobrze czytelne. Uszkodzone naklejki wymienić.

8.1. Przegląd konserwacji

Czynność	Częstość					Patrz rozdział
	Pierwsza konserwacja / po 25 godz. pracy	Co 8 godzin pracy / codziennie	Co 150 godz. pracy / co pół roku	Co 150 godzin pracy / co roku	Co 250 godzin pracy	
Wymiana oleju silnikowego	X			X		8.2.2
Sprawdzić i ewentualnie wyregulować luzy na zaworach w silniku					X	Instrukcja firmy Honda
Dokręcić wszystkie dostępne połączenia śrubowe	X					
Wyczyścić filtr powietrza		X				8.2.3
Sprawdzić poziom oleju hydraulicznego skrzyni biegów	X		X			8.2.4
Wymienić olej we wzbudniku drgań				X		8.2.5
Ustawienie / wymiana świecy zapłonowej			X			8.2.6



Dodatkowo do czynności wymienionych w przeglądzie konserwacji należy przestrzegać instrukcji obsługi i konserwacji producenta silnika.



Playlista YouTube – filmy serwisowe

8.2. Opis prac konserwacyjnych

▲ OSTRZEŻENIE

Kontakt z olejami smarowymi i paliwami może prowadzić do rozwoju nowotworu skóry.

- ▶ Nosić rękawice ochronne.
- ▶ W razie kontaktu ze skórą starannie umyć dotknięte miejsca.

8.2.1. Kontrola poziomu oleju

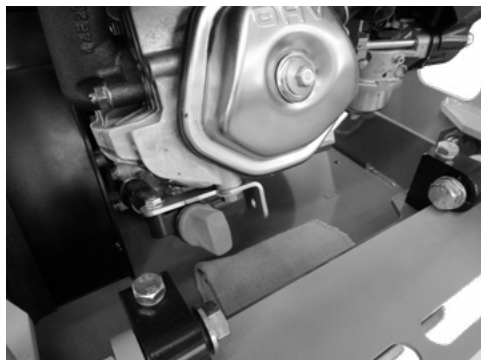

- ▶ Odstawić maszynę na poziomym gruncie.
- ▶ Wyłączyć silnik i odczekać kilka minut, aby olej zebrał się w skrzynce korbowej.

- ▶ Otworzyć klapę konserwacyjną.
- ▶ Wyciągnąć prętowy wskaźnik poziomu oleju ze skrzynki korbowej.
- ▶ Prętowy wskaźnik poziomu oleju wytrzeć czystą szmatką.
- ▶ Z powrotem mocno wsunąć prętowy wskaźnik poziomu oleju do króćca wlewu oleju.

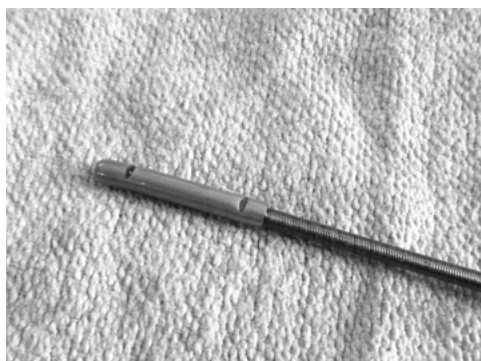

- ▶ Wyciągnąć prętowy wskaźnik poziomu oleju i odczytać, prawidłowy poziom oleju mieści się między dwoma wycięciami na prętowym wskaźniku poziomym.
- ▶ Wsunąć prętowy wskaźnik poziomu oleju z powrotem do króćca wlewu oleju.
- ▶ Zamknąć klapę konserwacyjną.

8.2.2. Wymiana oleju silnikowego

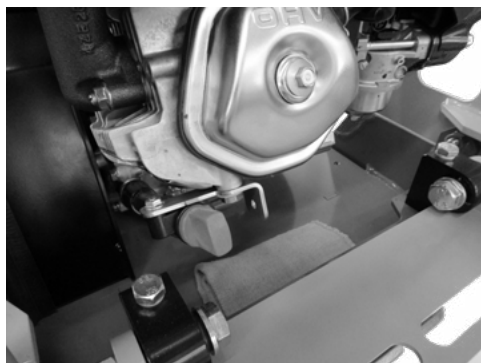

▲ OSTROŻNIE

Niebezpieczeństwo oparzeń spowodowanych przez gorący silnik i jego dobudowane części.

- ▶ Przed przystąpieniem do prac poczekać na dostateczne ostudzenie silnika spalinowego.
- ▶ Podczas prac przy silniku rozgrzanym wskutek eksploatacji należy zachować szczególną ostrożność.
- ▶ Uruchomić silnik i rozgrzewać przez kilka minut.
- ▶ Wyłączyć silnik.
- ▶ Wyciągnąć prętowy wskaźnik poziomu oleju. Służy on również jako korek króćca wlewu oleju.
- ▶ Pod otworem spustowym umieścić odpowiednie naczynie do zebrania oleju.

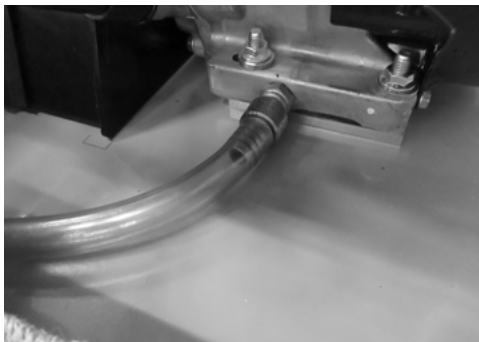

- ▶ Zdjąć zamknięcie nakładane z zaworu spustowego oleju.
- ▶ Przykręcić wąż do spuszczenia oleju do zaworu spustowego oleju.

▲ OSTROŻNIE! Niebezpieczeństwo poparzenia gorącym olejem.

- ▶ Nosić rękawice ochronne.
- ▶ Postępować ze zwiększoną ostrożnością.
- ▶ Spuścić olej do podstawionego naczynia.
- ▶ Odkręcić rurkę do spuszczenia oleju.
- ▶ Założyć zamknięcie nakładane na zawór spustowy oleju.
- ▶ Wlać do silnika świeży olej zgodnie ze specyfikacją.
- ▶ Kontrolując poziom, wlać olej aż do oznaczenia „max.”.
- ▶ Włożyć prętowy wskaźnik poziomu oleju.

8.2.3. Wyczyścić filtr powietrza



- ▶ Otworzyć pokrywę filtra powietrza. Odkręcić w tym celu nakrętkę skrzydełkową.

- ▶ Wyjąć wkład filtra powietrza. Odkręcić w tym celu nakrętkę skrzydełkową.

- ▶ Oddzielić włókninę i wkład filtra powietrza.

- ▶ Przedmuchać włókninę i wkład filtra powietrza od środka na zewnątrz.

- ▶ Przeprowadzić kontrolę pod kątem uszkodzeń. Uszkodzony lub mocno zabrudzony wkład filtra powietrza kwalifikuje się do wymiany na nowy.

- ▶ Naciągnąć włókninę na wkład filtra powietrza.

- ▶ Zamontować wkład filtra powietrza, dokręcając odpowiednią nakrętkę skrzydełkową.

- ▶ Zamontować pokrywę filtra powietrza, dokręcając odpowiednią nakrętkę skrzydełkową.



8.2.4. Kontrola poziomu oleju hydraulicznego

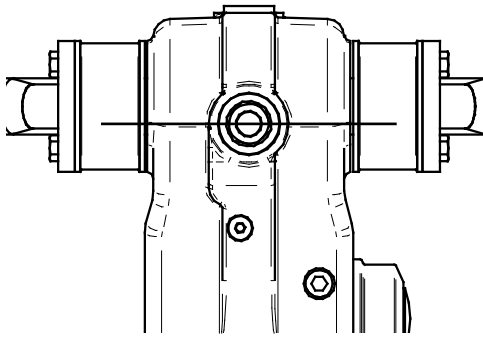

- ▶ Zatrzasnąć drążek prowadzenia ręcznego w pozycji transportowej.
- ▶ Sprawdzić poziom oleju hydraulicznego. Poziom oleju jest prawidłowy, jeśli olej jest ustawiony na środku wziernika.

8.2.5. Wymienić olej we wzbudniku drgań

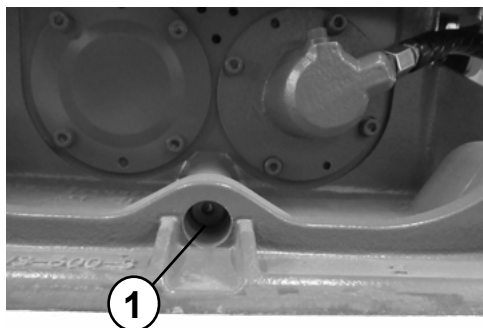

- ▶ Uruchomić silnik i rozgrzewać przez kilka minut.
- ▶ Wyłączyć silnik.
- ▶ Ustawić maszynę w lekkim przechyle.
- ▶ Umieścić pod maszyną odpowiednie naczynie do zbierania oleju.
- ▶ Odkręcić korek spustowy oleju (1).
- ▶ Spuścić olej.
- ▶ Przechylić maszynę w przeciwnym kierunku.
- ▶ Wlać do wzbudnika świeży olej zgodnie ze specyfikacją.
- ▶ Dokręcić korek spustowy oleju.

8.2.6. Ustawienie / wymiana świecy zapłonowej

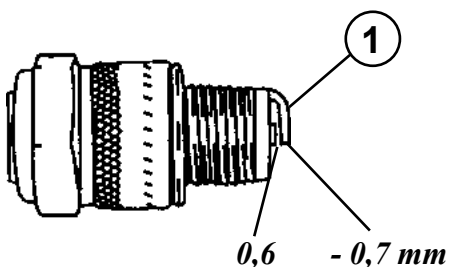

▲ OSTROŻNIE

Niebezpieczeństwo oparzeń spowodowanych przez gorący silnik i jego dobudowane części.

- ▶ Przed przystąpieniem do prac poczekać na dostateczne ostudzenie silnika spalinowego.
- ▶ Podczas prac przy silniku rozgrzanym wskutek eksploatacji należy zachować szczególną ostrożność.

- ▶ Ściągnąć wtyk świecy zapłonowej.
- ▶ Wykręcić świecę zapłonową.
- ▶ Wyczyścić elektrodę (1) świecy zapłonowej.
- ▶ Zmierzyć odległość elektrod, która musi wynosić 0,6-0,7 mm.
- ▶ Ew. skorygować odległość elektrod lub wymienić świecę zapłonową.

8.2.7. Kontrola pasa klinowego

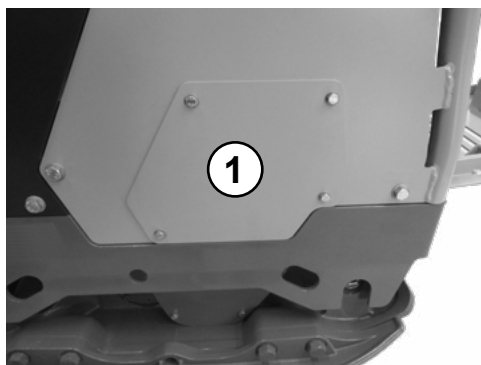

- ▶ Wyłączyć maszynę.
- ▶ Wyjąć osłonę pasa klinowego (1).

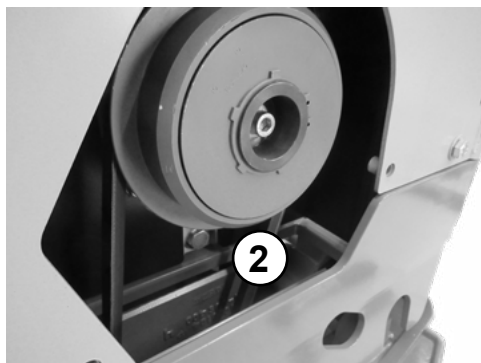

- ▶ Skontrolować pas klinowy (2) pod kątem pęknięć i zużycia.
- ▶ Mocno zużyty lub uszkodzony pas klinowy musi zostać wymieniony.
- ▶ Zamontować osłonę pasa klinowego.

8.2.8. Stosowanie ładowarki ciągłej



- ▶ Otworzyć pokrywę ochronną (1) gniazda ładowania.
- ▶ Podłączyć ładowarkę ciągłą do gniazda ładowania.
- ▶ Podłączyć ładowarkę ciągłą do właściwej sieci elektrycznej.



Podczas używania ładowarki ciągłej przestrzegać instrukcji obsługi producenta! Instrukcja obsługi jest dołączona do każdej ładowarki ciągłej.

8.2.9. Wymiana bezpiecznika

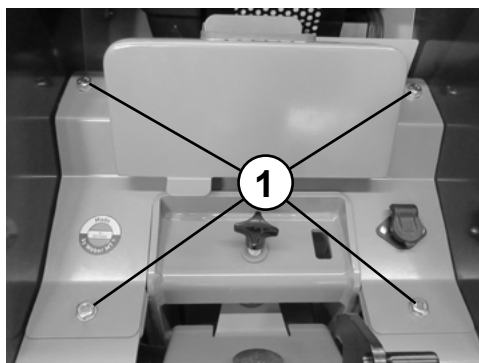

▶ Zdjąć ścianę armatury. W tym celu poluzować 4 śruby (1).

▶ Zdjąć nakrywki (2) podstawy bezpiecznika.

▶ Wymienić uszkodzone bezpieczniki.

▶ Założyć nakrywki na podstawę bezpiecznika.

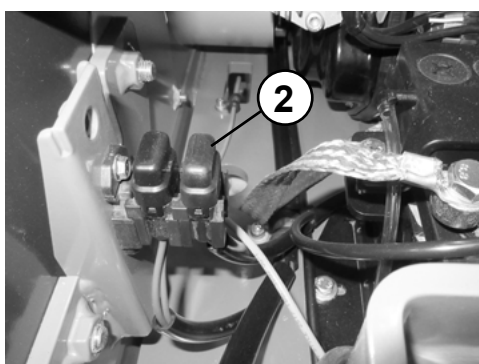

▶ Zamocować ścianę armatury.

8.3. Materiały eksploatacyjne i ilości napełnienia

Podzespół	Materiał eksploatacyjny	Ilość
Olej silnikowy	SAE 10 W 40 (-10 - + 50°C) API - CD CE CF CG lub SHPD lub CCMC D4 D5 PD2	1,1 l
Zbiornik paliwa	Benzyna bezołowiowa	6,5 l
Wibrator	Olej przekładniowy syntetyczny API GL-5 / GL-4 Pierwsze napełnienie Fuchs Titan SINTOPOID LS SAE 75 W 90	0,75 l
Przełączanie	Olej przekładniowy wg DEXRON III Pierwsze napełnienie Fuchs Titan ATF 4000 lub równoważny (Panolin HLP Synth 32 (35040))	według potrzeb



facebook.com/WeberMT



youtube.com/MyWeberMT



Weber Maschinentechnik GmbH

Im Boden 5-8, 10 · 57334 Bad Laasphe · Germany
Tel. +49 2754 398 0 · Faks +49 2754 398 101
info@webermt.de · www.webermt.de

085101311-115 / CR 7-B Hd _2025-02
Instrukcja oryginalna